

NAD**C300**

Stereo Integrated Amplifier

**GB** Owner's Manual**F** Manuel d'Installation**D** Bedienungsanleitung**E** Manual del Usuario**I** Manuale delle Istruzioni**P** Manual do Proprietário**S** Bruksanvisning

IMPORTANT SAFETY INSTRUCTIONS



CAUTION
RISK OF ELECTRIC SHOCK DO NOT OPEN

ATTENTION:
RISQUE DE CHOC ELECTRIQUE NE PAS OUVRIR



CAUTION: TO REDUCE THE RISK OF ELECTRIC SHOCK, DO NOT REMOVE COVER (OR BACK). NO USER SERVICEABLE PARTS INSIDE. REFER SERVICING TO QUALIFIED SERVICE PERSONNEL.

Warning: To reduce the risk of fire or electric shock, do not expose this unit to rain or moisture.



The lightning flash with an arrowhead symbol within an equilateral triangle, is intended to alert the user to the presence of uninsulated "dangerous voltage" within the product's enclosure that may be of sufficient magnitude to constitute a risk of electric shock to persons.



The exclamation point within an equilateral triangle is intended to alert the user to the presence of important operating and maintenance (servicing) instructions in the literature accompanying the product.



Do not place this unit on an unstable cart, stand or tripod, bracket or table. The unit may fall, causing serious injury to a child or adult and serious damage to the unit. Use only with a cart, stand, tripod, bracket or table recommended by the manufacturer or sold with the unit. Any mounting of the device on a wall or ceiling should follow the manufacturer's instructions and should use a mounting accessory recommended by the manufacturer.

An appliance and cart combination should be moved with care. Quick stops, excessive force and uneven surfaces may cause the appliance and cart combination to overturn.

Read and follow all the safety and operating instructions before connecting or using this unit. Retain this notice and the owner's manual for future reference.

All warnings on the unit and in its operating instructions should be adhered to.

Do not use this unit near water; for example, near a bath tub, washbowl, kitchen sink, laundry tub, in a wet basement or near a swimming pool.

The unit should be installed so that its location or position does not interfere with its proper ventilation. For example, it should not be situated on a bed, sofa, rug or similar surface that may block the ventilation openings; or placed in a built-in installation, such as a bookcase or cabinet, that may impede the flow of air through its ventilation openings.

The unit should be situated from heat sources such as radiators, heat registers, stoves or other devices (including amplifiers) that produce heat.

The unit should be connected to a power supply outlet only of the voltage and frequency marked on its rear panel.

The power supply cord should be routed so that it is not likely to be walked on or pinched, especially near the plug, convenience receptacles, or where the cord exits from the unit.

Unplug the unit from the wall outlet before cleaning. Never use benzine, thinner or other solvents for cleaning. Use only a soft damp cloth.

The power supply cord of the unit should be unplugged from the wall outlet when it is to be unused for a long period of time.

Care should be taken so that objects do not fall, and liquids are not spilled into the enclosure through any openings.

This unit should be serviced by qualified service personnel when:

- The power cord or the plug has been damaged; or
- Objects have fallen, or liquid has been spilled into the unit; or
- The unit has been exposed to rain or liquids of any kind; or
- The unit does not appear to operate normally or exhibits a marked change in performance; or
- The device has been dropped or the enclosure damaged.

DO NOT ATTEMPT SERVICING OF THIS UNIT YOURSELF. REFER SERVICING TO QUALIFIED SERVICE PERSONNEL

Upon completion of any servicing or repairs, request the service shop's assurance that only Factory Authorized Replacement Parts with the same characteristics as the original parts have been used, and that the routine safety checks have been performed to guarantee that the equipment is in safe operating condition. REPLACEMENT WITH UNAUTHORIZED PARTS MAY RESULT IN FIRE, ELECTRIC SHOCK OR OTHER HAZARDS.

ATTENTION

POUR ÉVITER LES CHOC ÉLECTRIQUES, INTRODUIRE LA LAME LA PLUS LARGE DE LA FICHE DANS LA BORNE CORRESPONDANTE DE LA PRISE ET POUSSER JUSQU'AU FOND.

CAUTION

TO PREVENT ELECTRIC SHOCK, MATCH WIDE BLADE OF PLUG TO WIDE SLOT FULLY INSERT.

If an indoor antenna is used (either built into the set or installed separately), never allow any part of the antenna to touch the metal parts of other electrical appliances such as a lamp, TV set etc.

CAUTION POWER LINES

Any outdoor antenna must be located away from all power lines.

OUTDOOR ANTENNA GROUNDING

If an outside antenna is connected to your tuner or tuner-preamplifier, be sure the antenna system is grounded so as to provide some protection against voltage surges and built-up static charges. Article 810 of the National Electrical Code, ANSI/NFPA No. 70-1984, provides information with respect to proper grounding of the mast and supporting structure, grounding of the lead-in wire to an antenna discharge unit, size of grounding conductors, location of antenna discharge unit, connection to grounding electrodes and requirements for the grounding electrode.

- Use No. 10 AWG (5.3mm²) copper, No. 8 AWG (8.4mm²) aluminium, No. 17 AWG (1.0mm²) copper-clad steel or bronze wire, or larger, as a ground wire.
- Secure antenna lead-in and ground wires to house with stand-off insulators spaced from 4-6 feet (1.22 - 1.83 m) apart.
- Mount antenna discharge unit as close as possible to where lead-in enters house.
- Use jumper wire not smaller than No.6 AWG (13.3mm²) copper, or the equivalent, when a separate antenna-grounding electrode is used. see NEC Section 810-21 (j).

EXAMPLE OF ANTENNA GROUNDING AS PER NATIONAL ELECTRICAL CODE INSTRUCTIONS CONTAINED IN ARTICLE 810 - RADIO AND TELEVISION EQUIPMENT.

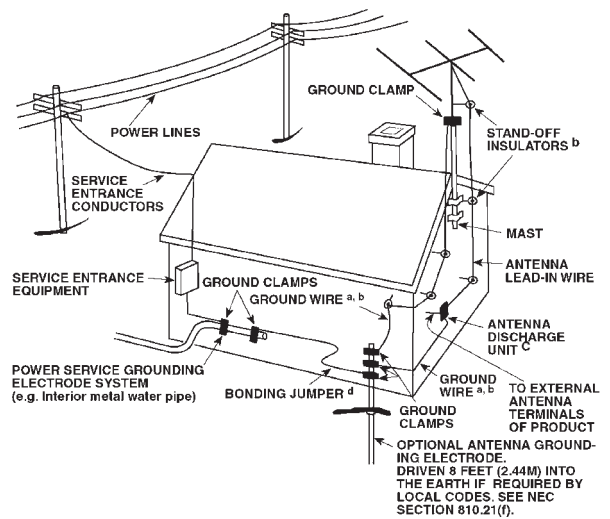

NOTE TO CATV SYSTEM INSTALLER: This reminder is provided to call the CATV system installer's attention to Article 820-40 of the National Electrical Code that provides guidelines for proper grounding and, in particular, specifies that the ground cable ground shall be connected to the grounding system of the building, as close to the point of cable entry as practical.

REAR PANEL CONNECTIONS

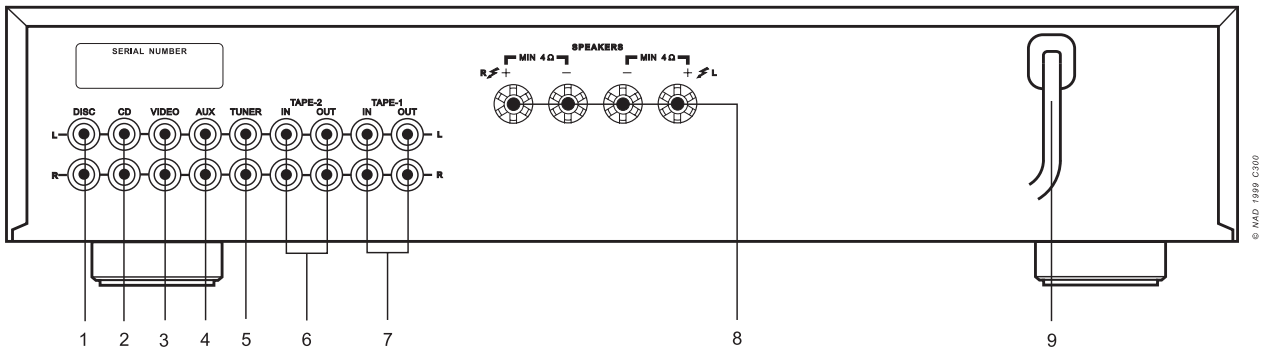

FRONT PANEL CONTROLS

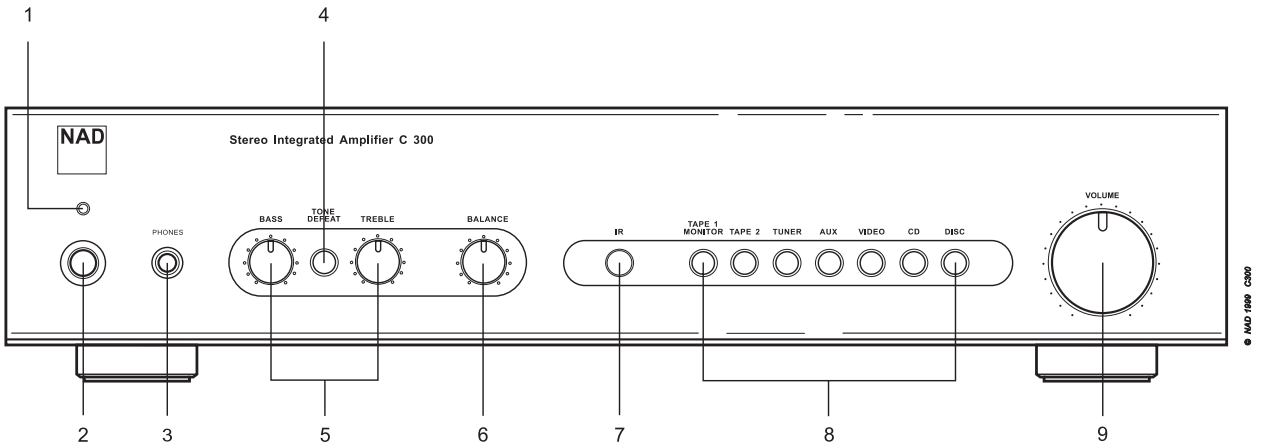

REMOTE CONTROL

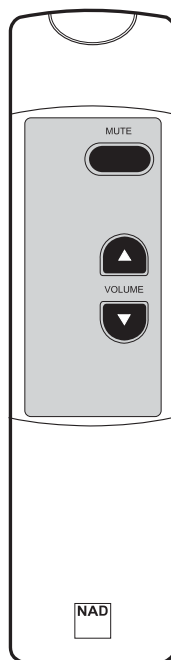

NAD C300 Stereo Integrated Amplifier

NOTES ON INSTALLATION

Your NAD C300 should be placed on a firm, level surface. Avoid placing the unit in direct sunlight or near sources of heat and damp. Allow adequate ventilation. Do not place the unit on a soft surface like a carpet. Do not place it in an enclosed position such as a bookcase or cabinet that may impede the air-flow through the ventilation slots. Make sure the unit is switched off before making any connections.

The RCA sockets on your NAD C300 are colour coded for convenience. Red and white are Right and Left audio respectively. Use high quality leads and sockets for optimum performance and reliability. Ensure that leads and sockets are not damaged in any way and all sockets are firmly pushed home.

For best performance, use quality speaker leads of 16 gauge (1.5mm) thickness or more.

If the unit is not going to be used for some time, disconnect the plug from the AC socket.

Should water get into your NAD C300, shut off the power to the unit and remove the plug from the AC socket. Have the unit inspected by a qualified service technician before attempting to use it again. **Do not remove the cover, there are no user-serviceable parts inside.**

Use a dry soft cloth to clean the unit. If necessary, lightly dampen the cloth with soapy water. Do not use solutions containing benzol or other volatile agents.

QUICK START

1. Connect the speakers to the rear Speaker sockets and sources to the relevant rear input sockets.
2. Plug in the AC power cord.
3. Press the POWER button to turn the NAD C300 on.
4. Press the required input selector.

REAR PANEL CONNECTIONS

1. DISC INPUT

Input for additional line level input signals such as CD, Mini Disc player or the output signal from a step-up amplifier for a turntable. Use a twin RCA-to-RCA lead to connect the auxiliary unit's left and right 'Audio Outputs' to this input.

2. CD INPUT

Input for a CD or other line-level signal source. Use a twin RCA-to-RCA lead to connect the CD player's left and right 'Audio Outputs' to this input. The NAD C300 only accepts analogue signals from your CD player.

3. VIDEO INPUT

Input for the audio signal from a stereo VCR (or stereo TV/Satellite/Cable receiver) or other line-level audio source. Using twin RCA-to-RCA leads, connect to the left and right 'Audio Out' of the unit to these inputs.

NOTE: These are audio inputs only.

4. AUX INPUT

Input for additional line level input signals such as another CD player. Use a twin RCA-to-RCA lead to connect the auxiliary unit's left and right 'Audio Outputs' to this input.

5. TUNER INPUT

Input for a Tuner or other line-level signal source. Use a twin RCA-to-RCA lead to connect the Tuner left and right 'Audio Outputs' to this input.

6. TAPE 2 IN, OUT

Connections for analogue recording and playback to an audio tape recorder of any type. Using twin RCA-to-RCA leads, connect to the left and right 'Audio Output' of the tape machine to the TAPE 2 IN sockets for playback and tape monitoring. Connect the left and right 'Audio Input' of the tape machine to the TAPE 2 OUT sockets for recording.

7. TAPE 1 IN, OUT

Connections for analogue recording and playback to a secondary audio tape recorder of any type. Using twin RCA-to-RCA leads, connect to the left and right 'Audio Output' of the tape machine to the TAPE 1 IN sockets for playback and tape monitoring. Connect the left and right 'Audio Input' of the tape machine to the TAPE 1 OUT sockets for recording.

8. SPEAKERS

Speaker terminals for speakers with an impedance of 4 ohms or more. Connect the right speaker to the terminals marked 'R +' and 'R-' ensuring that the 'R+' is connected to the '+' terminal on your loudspeaker and the 'R-' is connected to the loudspeaker's '-' terminal. Connect the terminals marked 'L+' and 'L-' to the left speaker in the same way.

Always use heavy duty (16 gauge; 1.5mm, or thicker) stranded wire to connect loudspeakers to your NAD C300. The high-current binding post terminals can be used as a screw terminal for cables terminating in spade or pin sockets or for cables with bare wire ends.

BARE WIRES AND PIN CONNECTORS

Bare wires and pin sockets should be inserted into the hole in the shaft of the terminal. Unscrew the speaker terminal's plastic bushing until the hole in the screw shaft is revealed. Insert the pin or bare cable end into the hole and secure the cable by tightening down the terminal's bushing.

Ensure bare wire from the speaker cables does not touch the back panel or another socket. Ensure that there is only 1/2" (1cm) of bare cable or pin and no loose strands of speakers wire.

9. AC LINE CORD

Plug the AC power cord into a live AC wall socket. Make sure all connections have been made before connecting to mains.

FRONT PANEL CONTROLS

1. POWER

Pressing the POWER switch turns the unit On. The LED will light up red initially and within seconds will turn green. Pressing the POWER switch again will turn the amplifier Off.

2. POWER/PROTECTION LED

Upon switching Power on, the LED will light up red for a few seconds before the protection circuit is de-activated. The LED will then turn green and the amplifier is ready for normal operation. The LED will flash when the 'Mute' mode is selected (refer also to section "9. Volume" and the chapter "Remote control").

In cases of serious abuse of the amplifier, such as overheating, excessively low loudspeaker impedance, short circuit, etc. the amplifier will engage its Protection circuitry, indicated by the LED turning from green to red and the sound being muted. In such a case, turn the amplifier off, wait for it to cool down and/or check the speaker connections, making sure the overall loudspeaker impedance doesn't go below 4 ohms. Once the cause for the protection circuitry to engage has been removed, press Power again to resume normal operation.

3. HEADPHONE SOCKET

A 1/4" stereo jack socket is supplied for headphone listening and will work with conventional headphones of any impedance. Inserting a headphone jack into this socket automatically switches off the loudspeakers. The volume, tone and balance controls are operative for headphone listening. Use a suitable adapter to connect headphones with other types of sockets, such as 3.5mm stereo 'personal stereo' jack plugs.

NOTE: Make certain that the volume control is turned to minimum (fully anti-clockwise) before connecting or disconnecting headphones. Listening at high levels can damage your hearing.

4. BASS & TREBLE CONTROLS

The NAD C300 is fitted with BASS and TREBLE tone controls to adjust the tonal balance of your system.

The 12 o'clock position is 'flat' with no boost or cut and an indent indicates this position. Rotate the control clockwise to increase the amount of Bass or Treble. Rotate the control anti-clockwise to decrease the amount of Bass or Treble. The Tone controls do not affect recordings made using the Tape outputs.

5. TONE DEFEAT

The TONE DEFEAT switch by-passes the tone control section of the NAD C300. If the Tone Controls are not normally used and left in the 12 o'clock position, then it is advisable to switch out the Tone Control section altogether by using this switch. In the 'out' position, the Tone Control circuits are active, pushing the TONE DEFEAT switch 'in' bypasses the Tone Control section.

6. BALANCE

The BALANCE control adjusts the relative levels of the left and right speakers. The 12 o'clock position provides equal level to the left and right channels. A detent indicates this position. Rotating the control clockwise moves the balance towards the right. Rotating the control anti-clockwise moves the balance to the left. The BALANCE control does not affect recordings made using the Tape outputs.

7. INFRA-RED REMOTE CONTROL COMMAND RECEIVER

The infrared sensor, located behind this circular window, receives commands from the remote control. There must be a clear line-of-sight path from the remote control to this window; if that path is obstructed, the remote control may not work.

NOTE: Direct sunlight or very bright ambient lighting may affect the operating range and angle for the remote control handset.

8. INPUT SELECTORS

These buttons select the active input to the NAD C300 and the signal sent to the loudspeakers and the Tape outputs.

DISC Selects a line-level source connected to the DISC sockets as the active input.

CD Selects the CD (or other line-level source) connected to the CD sockets, as the active input.

VIDEO Selects the VCR (or stereo TV/Satellite/Cable receiver) connected to the VIDEO sockets, as the active input.

AUX Selects a line-level source connected to the AUX sockets, as the active input.

TUNER Selects the tuner (or other line-level source) connected to the Tuner sockets, as the active input.

TAPE 2 Selects Tape 2 as the active input.

TAPE 1 Monitor Selects the output from a tape recorder when playing back tapes or monitoring recordings being made through the Tape 1 sockets. Press the Tape 1 button once to select it and again to return to the normal input selection.

Tape 1 is a tape Monitor function which does not override the current input selection. For example, if the CD is the active input when TAPE 1 is selected, then the CD signal will continue to be selected and sent to both the TAPE 2, and TAPE 1 OUTPUT sockets, but it is the sound from recorder connected to Tape 1 that will be heard on the loudspeakers.

9. VOLUME

The VOLUME control adjusts the overall loudness of the signals being fed to the loudspeakers. It is motor driven and can be adjusted from the remote control handset. The VOLUME control does not affect recordings made using the Tape outputs.

On the remote control handset, press the MUTE Button to temporarily switch off the sound to the speakers and headphones. Mute mode is indicated by the Power/Protection LED flashing. Press MUTE again to restore sound. Mute does not affect recordings made using the Tape outputs.

TO MAKE A RECORDING

When any source is selected, its signal is also fed directly to any tape machine connected to the TAPE 2 or TAPE 1 OUTPUTS for recording.

TAPE TO TAPE COPYING

You can copy between two tape machines connected to your NAD C300. Put the source tape in the recorder connected to Tape 2 and the blank tape into the recorder connected to Tape 1. By selecting TAPE 2 Input you can now record from Tape 2 to Tape 1 and monitor the signal coming from the original tape.

REMOTE CONTROL HANDSET

MUTE

Press the MUTE Button to temporarily switch off the sound to the speakers and headphones. Mute mode is indicated by the Power/Protection LED flashing. Press MUTE again to restore sound. Mute does not affect recordings made using the Tape outputs.

MASTER VOLUME

▲ or ▼ respectively increases or decreases the Volume setting. The motorised Volume Control on the front panel will indicate the level set.

NOTE: Direct sunlight or very bright ambient lighting may affect the operating range and angle for the remote control handset.

TROUBLESHOOTING		
Problem	Cause	Solution
NO SOUND	<ul style="list-style-type: none"> • Power AC lead unplugged or power not switched on • Tape 1 Monitor selected • Mute on • Headphones inserted 	<ul style="list-style-type: none"> • Check if AC lead is plugged in and power switched on • De-select Tape 1 Monitor mode • Switch off Mute • Disconnect headphones
NO SOUND ONE CHANNEL	<ul style="list-style-type: none"> • Balance control not centered • Speaker not properly connected or damaged • Input lead disconnected or damaged 	<ul style="list-style-type: none"> • Center Balance control • Check connections and speakers • Check leads and connections
WEAK BASS/ DIFFUSE STEREO IMAGE	<ul style="list-style-type: none"> • Speakers wired out of phase 	<ul style="list-style-type: none"> • Check connections to all speakers in the system
REMOTE CONTROL HANDSET NOT WORKING	<ul style="list-style-type: none"> • Batteries flat, or incorrectly inserted • IR transmitter or receiver windows obstructed • IR receiver in direct sun or very bright ambient light 	<ul style="list-style-type: none"> • Check or replace batteries • Remove obstruction • Place unit away from direct sun, reduce amount of ambient light
POWER/PROTECTION LED STAYS RED UPON TURNING POWER ON	<ul style="list-style-type: none"> • Loudspeakers cabling has a short-circuit 	<ul style="list-style-type: none"> • Turn amplifier off and check loudspeaker cable connections for both speakers at amplifier's back panel and loudspeakers. Turn amplifier on
POWER/PROTECTION LED TURNS RED DURING OPERATION	<ul style="list-style-type: none"> • Amplifier has over-heated • Overall impedance of loudspeakers too low 	<ul style="list-style-type: none"> • Turn amplifier off. Make sure ventilation slots on top and bottom of amplifier aren't blocked. After amplifier has cooled down, turn back on • Ensure the overall loudspeaker impedance isn't below 4 ohms

NAD C300 Amplificateur Stereo Integre

REMARQUES CONCERNANT L'INSTALLATION

Poser votre NAD C300 sur une surface stable, plane et horizontale. Eviter les rayons directs du soleil et les sources de chaleur et d'humidité.

Assurer une ventilation adéquate. Ne pas poser cet appareil sur une surface molle, par ex. sur la moquette. Ne pas le placer dans un endroit enfermé, tel qu'une bibliothèque ou derrière des portes vitrées, où le flux d'air à travers les fentes de ventilation risque d'être entravé.

Vérifier que l'unité est mise hors tension avant de réaliser des connexions quelconques.

Pour vous faciliter la tâche, les bornes RCA de votre NAD C300 sont codés couleur. Rouge pour l'audio droite, blanc pour l'audio gauche, et jaune pour la liaison NAD.

N'utiliser que des câbles et des connecteurs de très bonne qualité de manière à obtenir un branchement dont la fiabilité est parfaite et les performances optimales. Surtout vérifier que les câbles et les connecteurs ne soient pas abîmés et que tous les connecteurs soient bien enfoncés jusqu'en butée.

Pour obtenir les meilleures performances, utiliser des câbles pour haut-parleurs d'une épaisseur de calibre 16 (1,5 mm) ou plus. Si l'appareil doit rester inutilisé pendant un certain temps, débrancher le cordon d'alimentation de la prise de secteur murale.

Si de l'eau pénètre à l'intérieur de votre NAD C300, couper l'alimentation de l'appareil et retirer la fiche de la prise secteur. Faire contrôler l'appareil par un technicien de service après-vente qualifié avant toute tentative de remise en service.

Ne pas retirer le couvercle. A l'intérieur, il n'y a aucun élément sur lequel l'utilisateur peut intervenir.

Utiliser un chiffon doux, sec et propre pour nettoyer l'appareil. Si nécessaire, humecter le chiffon avec un peu d'eau savonneuse. Ne pas utiliser de solution contenant du benzol ou quelconque autre agent volatil.

BRANCHEMENT RAPIDE

1. Brancher les haut-parleurs aux bornes haut-parleurs [Speaker] à l'arrière et les sources aux bornes d'entrée appropriées à l'arrière.
2. Brancher le cordon d'alimentation secteur.
3. Appuyer sur le bouton-poussoir marche/arrêt [POWER] pour mettre le NAD C300 sous tension.
4. Appuyer sur le sélecteur d'entrée requis.

LIAISONS DE LA FACE ARRIERE

1. ENTREE DISQUE [DISC INPUT]

Il s'agit de l'entrée pour des signaux de niveau ligne supplémentaires, tels que lecteur de CD ou de Mini Disques, ou le signal de sortie d'un amplificateur de récupération pour tourne-disque. Utiliser un câble jumelé RCA-à-RCA pour brancher les "Sorties Audio" [Audio Outputs] gauche et droite de l'appareil auxiliaire à cette entrée.

2. ENTREE CD [CD INPUT]

Il s'agit de l'entrée pour un lecteur de CD ou une autre source de niveau ligne. Utiliser un câble jumelé RCA-à-RCA pour brancher les "sorties audio" [Audio Outputs] gauche et droite du lecteur de CD à cette entrée. Le NAD C300 accepte uniquement les signaux analogues de votre lecteur de CD.

3. ENTREE VIDEO [VIDEO INPUT]

Il s'agit de l'entrée pour le signal audio provenant d'un magnétoscope stéréo (ou TV stéréo/Satellite/Récepteur Câble) ou une autre source audio de niveau ligne. Au moyen de câbles RCA-à-RCA, brancher les "Sorties Audio" [Audio Outputs] gauche et droite de l'appareil à ces entrées.

NOTA: Ce sont uniquement des entrées audio.

4. ENTREE AUX [AUX INPUT]

Il s'agit de l'entrée pour des signaux de niveau ligne supplémentaires, tel qu'un lecteur de CD supplémentaire. Utiliser un câble jumelé RCA-à-RCA pour brancher les "sorties audio" [Audio Outputs] gauche et droite de l'appareil auxiliaire à cette entrée.

5. ENTREE TUNER [TUNER INPUT]

Il s'agit de l'entrée pour un tuner ou un autre signal de niveau ligne. Utiliser un câble jumelé RCA-à-RCA pour brancher les "Sorties Audio" [Audio Outputs] gauche et droite du tuner à cette entrée.

6. MAGNETOPHONE 2 ENTREE, SORTIE [TAPE 2 IN, OUT]

Il s'agit des connexions pour l'enregistrement et la lecture analogue vers un magnétophone de type quelconque. Au moyen de câbles jumelés RCA-à-RCA, brancher la "Sortie Audio" [Audio Output] gauche et droite du magnétophone aux bornes "Magnétophone 2 Entrée" [TAPE 2 IN] pour la lecture et le suivi magnétophone. Pour l'enregistrement, brancher "l'Entrée Audio" [Audio Input] gauche et droite du magnétophone aux bornes "MAGNETOPHONE 2 SORTIE" [TAPE 2 OUT].

7. MAGNETOPHONE 1 ENTREE, SORTIE [TAPE 1 IN, OUT]

Il s'agit des connexions pour l'enregistrement et la lecture analogue vers un magnétophone de type quelconque. Au moyen de câbles jumelés RCA-à-RCA, brancher la "Sortie Audio" [Audio Output] gauche et droite du magnétophone aux bornes "Magnétophone 1 Entrée" [TAPE 1 IN] pour la lecture et le suivi magnétophone. Pour l'enregistrement, brancher "l'Entrée Audio" [Audio Input] gauche et droite du magnétophone aux bornes "MAGNETOPHONE 1 SORTIE" [TAPE 1 OUT].

8. HAUT-PARLEURS

Il s'agit de bornes pour haut-parleurs ayant une impédance de 4 ohms ou plus. Brancher le haut-parleur droit aux bornes 'R+' et 'R-' et veiller que la borne 'R+' soit connectée à la borne '+' de votre haut-parleur et la borne 'R-' soit connectée à la borne '-' de votre haut-parleur. Connecter de la même façon les bornes 'L+' et 'L-' à votre haut-parleur gauche.

Toujours utiliser un fil torsadé à haut rendement (calibre 16; 1,5 mm, ou plus gros) pour connecter les haut-parleurs à votre NAD C300. Les bornes de câble à haute intensité peuvent servir comme borne à visser pour les câbles qui se terminent en cosses ou en connecteurs à broches, ou pour les câbles à fils nus.

FILS NUS ET CONNECTEURS A BROCHE

Les fils nus et les connecteurs à broche s'insèrent dans le trou percé dans la tige des bornes. Dévisser la bague en plastique de la borne du haut-parleur jusqu'à ce que le trou dans la tige soit visible. Insérer la broche ou l'extrémité nue du câble dans le trou, puis fixer le câble en serrant la bague de la borne.

Veiller que le métal nu des câbles des haut-parleurs ne touche pas le panneau arrière ou quelconque autre connecteur. Vérifier également qu'il n'y ait que 1 cm (1/2") de câble nu ou de broche et qu'aucun fil des haut-parleurs ne soit desserré.

9. CORDON D'ALIMENTATION SECTEUR [AC LINE CORD]

Brancher le cordon d'alimentation secteur dans une prise secteur murale. Vérifier que toutes les connexions aient été effectuées avant d'alimenter en courant électrique.

COMMANDES DE LA FACE PARLANTE

1. MARCHE/ARRET [POWER]

Une impulsion sur le bouton [POWER] a l'effet de mettre l'appareil sous tension [ON]. Dès que vous mettez l'amplificateur sous tension, il sélectionne le CD comme l'entrée active.

Le voyant du CD s'allume, après avoir clignoté pendant quelques secondes. La LED commence par s'allumer en rouge puis devient verte au bout de quelques secondes. Une deuxième impulsion sur le bouton [POWER] met l'amplificateur hors tension [OFF].

2. VOYANT DEL MARCHE/ARRET – PROTECTION [POWER/PROTECTION LED]

Dès que l'appareil est mis sous tension, le voyant s'allume en rouge pendant quelques secondes avant que les circuits de protection ne soient désactivés. Le voyant devient vert et l'amplificateur est en état de marche normal. La LED clignote lorsque le mode Muet ["Mute"] est sélectionné (Se reporter aussi à la section 9 "Volume" et au chapitre "Commande à distance").

Dans le cas où votre amplificateur est vraiment mal exploité et il se surchauffe par exemple, ou si l'impédance des haut-parleurs est excessivement basse, ou il se produit un court-circuit etc, l'amplificateur active ses circuits de protection. Ceci est signalé par un changement de couleur du voyant, du vert au rouge, et le son sera également coupé. Dans un tel cas, il est nécessaire de mettre votre amplificateur hors tension et de le laisser refroidir et/ou de vérifier les branchements des haut-parleurs et veiller que l'impédance globale des haut-parleurs n'est pas inférieure à 4 ohms. Dès que la cause du déclenchement des circuits de protection est éliminée, veuillez réappuyer sur le bouton [POWER] pour reprendre l'état de marche normal.

3. CASQUE

Une prise stéréo pour fiche à jack de 1/4" est prévue pour l'écoute avec casque et convient aux casques conventionnels à impédance quelconque. Le simple fait d'insérer une fiche à jack pour casque dans cette prise coupe les haut-parleurs automatiquement. Les commandes de volume, de tonalité et d'équilibre sont également disponibles pour l'écoute avec casque. Utiliser un adaptateur approprié pour brancher les casques pourvus de connecteurs différents, ayant par ex. une fiche à jack pour "chaîne stéréo personnelle" de 3,5 mm.

NOTA: Veiller que la commande de volume sonore soit au minimum (tout à fait dans le sens inverse horaire) avant de brancher ou de débrancher le casque. L'écoute à des niveaux sonores élevés peut entraîner des dommages auditifs.

4. COMMANDES DES AIGUS ["TREBLE"] ET DES GRAVES ["BASS"]

Le NAD C300 est équipé de commandes des GRAVES et des AIGUS, qui permettent de régler la tonalité globale de votre chaîne.

La position médiane (12 heures) correspond à une "courbe plate" c'est à dire sans amplification ni atténuation ; un léger déclic peut être senti dans le mouvement du bouton à cet endroit. Tourner le bouton dans le sens des aiguilles d'une montre pour augmenter les graves ou les aigus. Tourner le bouton dans le sens inverse des aiguilles d'une montre pour diminuer les graves ou les aigus. Les commandes de tonalité n'ont aucun effet sur les enregistrements réalisés sur les sorties Magnétophone ["Tape"].

5. TONALITE NEUTRE [TONE DEFEAT]

L'interrupteur de TONALITE NEUTRE ["TONE DEFEAT"] contourne la section de commande de la tonalité du NAD C300. Si l'on n'utilise pas les commandes de tonalité, c'est à dire si elles restent toujours en position médiane (12 heures), il est conseillé de mettre les dispositifs de réglage de la tonalité complètement hors circuit grâce à ce bouton-interrupteur. En position "sortie", les circuits de tonalité sont actifs ; le fait d'enfoncer l'interrupteur de TONALITE NEUTRE ["TONE DEFEAT"] permet de contourner la section de réglage de la tonalité.

6. EQUILIBRER [BALANCE]

La commande de BALANCE règle les niveaux relatifs des haut-parleurs gauche et droit. La position médiane (12 heures) assure un niveau égal pour les voies gauche et droite. Un léger déclic peut être senti dans le mouvement du bouton à cet endroit. En tournant le bouton dans le sens des aiguilles d'une montre, on déporte la balance vers la droite. En tournant le bouton dans le sens inverse des aiguilles d'une montre on déporte la balance vers la gauche. La commande de BALANCE n'a aucun effet sur les enregistrements réalisés sur les sorties Magnétophone ["Tape"].

7. RECEPTEUR DE TELECOMMANDE INFRAROUGE

Le capteur infrarouge, situé derrière une fenêtre ronde, reçoit des commandes en provenance de la télécommande. L'espace entre la télécommande et le récepteur doit être dégagé de tout obstacle, sinon la télécommande peut refuser de fonctionner.

NOTA: Les rayons de soleil directs ou un éclairage d'ambiance très lumineux peut avoir une incidence sur la plage et l'angle de fonctionnement de la télécommande.

8. SELECTEURS D'ENTREE [INPUT SELECTORS]

Ces boutons sélectionnent l'entrée active vers le NAD C300 et le signal envoyé aux haut-parleurs, les sorties du magnétophone et les bornes Pré-Sortie [PRE-OUT]. Les boutons sur la télécommande reproduisent ces boutons, à l'exception de l'entrée du tuner; voir ci-dessous. Les voyants verts juste au-dessus de chaque bouton indiquent quelle entrée est sélectionnée actuellement.

DISQUE [DISC] Sélectionne comme entrée active, une source de niveau ligne connectée aux bornes "disque" [DISC].

CD Sélectionne comme entrée active, le CD (ou autre source de niveau ligne) connecté aux bornes CD.

VIDEO Sélectionne comme entrée active, le magnétoscope (ou TV stéréo /satellite/récepteur câble) connecté aux bornes VIDEO.

AUX Sélectionne comme entrée active, une source de niveau ligne connectée aux bornes AUX.

TUNER Sélectionne comme entrée active, le tuner (ou autre source de niveau ligne) connecté aux bornes TUNER. La télécommande a des boutons dédiés au AM et FM; le fait d'appuyer sur l'un ou l'autre bouton sélectionnera l'entrée du tuner C300.

MAGNETOPHONE 2 [TAPE 2] Sélectionne le Magnétophone 2 [TAPE 2] comme l'entrée active.

SUIVI MAGNETOPHONE 1 [TAPE 1 MONITOR]

Sélectionne la sortie d'un magnétophone lors de la lecture de cassettes ou le suivi d'enregistrements faits à travers les bornes Magnétophone 1 [TAPE 1]. Appuyer une fois sur le bouton Magnétophone 1 [TAPE 1] pour le sélectionner et réappuyer pour retourner à la sélection d'entrée normale.

Magnétophone 1 [TAPE 1] est une fonction de suivi de magnétophone qui n'annule pas la sélection d'entrée en cours. Si, par exemple, le CD est l'entrée active lorsque le Magnétophone 1 [TAPE 1] est sélectionné, la sélection du signal CD restera active et le signal sera envoyé aussi bien aux bornes de sortie Magnétophone 2 [TAPE 2] qu'aux bornes de sortie du Magnétophone 1 [TAPE 1], mais c'est le son du magnétophone branché au Magnétophone 1 [TAPE 1] qui sera émis sur les haut-parleurs. En outre du voyant orange qui indiquera que Magnétophone 1 [TAPE 1] est occupé, le voyant vert de l'entrée active restera également allumé.

9. VOLUME

La commande de VOLUME sonore règle le volume global des signaux envoyés aux haut-parleurs. Elle est motorisée et peut être ajustée par télécommande.

Sur la télécommande, appuyer sur le bouton "Silencieux" [MUTE] pour couper temporairement l'émission du son vers les haut-parleurs et le casque. Le mode "Silencieux" [MUTE] est signalé par le clignotement du voyant de l'entrée active. Réappuyer sur le bouton "Silencieux" [MUTE] pour remettre le son.

POUR ENREGISTRER

Dès qu'une source est sélectionnée, son signal est également transmis directement à quelconque magnétophone connecté aux SORTIES MAGNETOPHONE 2 ou MAGNETOPHONE 1 [TAPE 2 ou TAPE 1 OUTPUTS] pour être enregistré.

COPIER DE MAGNETOPHONE A MAGNETOPHONE [TAPE TO TAPE]

Vous pouvez copier des cassettes entre deux magnétophones connectés à votre NAD C300. Introduire la cassette d'origine dans le magnétophone connecté au Magnétophone 2 [TAPE 2] et introduire une cassette vierge dans le magnétophone connecté au Magnétophone 1 [TAPE 1]. En sélectionnant l'entrée Magnétophone 2 [TAPE 2], vous pouvez enregistrer du magnétophone 2 [TAPE 2] au magnétophone 1 [TAPE 1] et suivre le signal provenant de la cassette d'origine.

TELECOMMANDE

SILENCIEUX DE RECHERCHE [MUTE]

Appuyer sur le bouton "Silencieux" [MUTE] pour couper temporairement l'émission du son vers les haut-parleurs et le casque. Le mode Muet ["Mute"] est indiqué par le clignotement de la LED d'Alimentation/Protection ["Power/Protection"].

VOLUME PRINCIPAL [MASTER VOLUME]

▲ ou ▼ d'une part augmente et d'autre part diminue le réglage du volume sonore. La Commande de Volume motorisée sur la face parlante indiquera le niveau réglé.

NOIA: Les rayons de soleil directs ou un éclairage d'ambiance très lumineux peut avoir une incidence sur la plage et l'angle de fonctionnement de la télécommande.

DÉPISTAGE DES ERREURS		
Probleme	Cause	Solution
PAS DE SON	<ul style="list-style-type: none"> • Le cordon d'alimentation secteur n'est pas branché ou l'alimentation est coupée • Le suivi magnétophone 1 [TAPE 1 MONITOR] est activé • Le silencieux [MUTE] est activé • Le casque est branché 	<ul style="list-style-type: none"> • Vérifier si le cordon d'alimentation secteur est branché et l'alimentation en courant est assurée • Désactiver le mode de suivi magnétophone 1 [TAPE 1 MONITOR] • Désactiver le silencieux [MUTE] • Débrancher le casque
PAS DE SON SUR UNE VOIE	<ul style="list-style-type: none"> • La commande de l'équilibre [BALANCE] n'est pas centrée • Le haut-parleur n'est pas bien branché ou est abîmé • Le cordon d'entrée est débranché ou abîmé 	<ul style="list-style-type: none"> • Centrer la commande de l'équilibre [BALANCE] • Vérifier les connexions et les haut-parleurs • Vérifier les cordons et les connexions
TONS GRAVES [BASS] FAIBLES; IMAGE STEREO DIFFUSE	<ul style="list-style-type: none"> • Les haut-parleurs sont hors phase 	<ul style="list-style-type: none"> • Vérifier les connexions de tous les haut-parleurs du système
LA TELECOMMANDE NE FONCTIONNE PAS	<ul style="list-style-type: none"> • Les piles de la télécommande sont vides ou mal insérées • Obstacle devant les fenêtres de l'émetteur ou du capteur infrarouge • Le récepteur infrarouge est exposé aux rayons directs du soleil ou à une lumière d'ambiance trop éclatante 	<ul style="list-style-type: none"> • Vérifier ou changer les piles • Enlever l'obstacle • Enlever le dispositif du soleil direct ou réduire la luminosité ambiante
LE VOYANT "MARCHE/ARRET – PROTECTION" DEVIENT ROUGE PENDANT LE FONCTIONNEMENT	<ul style="list-style-type: none"> • L'amplificateur se surchauffe • L'impédance globale des haut-parleurs est excessivement basse 	<ul style="list-style-type: none"> • Mettre l'amplificateur hors tension, vérifier que les fentes de ventilation en haut et en bas de l'ampicateur ne soient pas bloquées. Si l'amplificateur s'est refroidi, le remettre sous tension • Vérifier que l'impédance globale des haut-parleurs n'est pas inférieure à 4 ohms

NAD C300 Stereo Verstärker

HINWEISE ZUR AUFSTELLUNG

Der NAD C300 sollte auf einer festen und ebenen Oberfläche aufgestellt werden. Vermeiden Sie es, das Gerät direktem Sonnenlicht oder Hitze und Feuchtigkeit auszusetzen.

Achten Sie auf ausreichende Luftzirkulation. Stellen Sie das Gerät nicht auf weiche Oberflächen wie z. B. Teppiche, und nicht in abgeschlossene Bereiche wie Bücherregale oder -schränke, wenn diese keine ausreichende Luftzirkulation gewährleisten.

Schalten Sie das Gerät aus, bevor Sie irgendwelche Verbindungen herstellen.

Zur besseren Übersicht sind die gummiisierten Anschlußbuchsen am NAD C300 farblich gekennzeichnet. Rot und weiß entsprechen dem linken bzw. rechten Audiokanal, und gelb wird für die Systemsteuerung (NAD Link) verwendet.

Zum Lieferumfang des NAD C300 gehören gummiisierte Anschlußleitungen für Standard-Geräteverbindungen.

Verwenden Sie für den Anschluß nur hochwertige Leitungen und Buchsen, damit der NAD C300 immer optimal und zuverlässig arbeitet. Achten Sie außerdem darauf, daß Anschlußleitungen und Buchsen frei von Beschädigungen sind und alle Steckverbindungen fest sitzen.

Verwenden Sie für beste Leistung nur hochwertige Lautsprecherkabel mit mindestens 1,5 mm Querschnitt oder höher. Wird das Gerät längere Zeit nicht benutzt, ziehen Sie den Netzstecker aus der Steckdose.

Sollte Wasser in den NAD C300 eindringen, schalten Sie das Gerät aus und ziehen den Netzstecker aus der Steckdose. Lassen Sie das **Gerät von einem qualifizierten Servicetechniker untersuchen, bevor Sie es wieder verwenden.**

Nehmen Sie nicht den Gehäusedeckel ab. Im Geräteinnern befinden sich keine vom Benutzer reparierbaren Teile.

Säubern Sie das Gerät mit einem trockenen weichen Tuch. Befeuchten Sie das Tuch falls nötig leicht mit etwas Seifenwasser. Verwenden Sie keine Lösungsmittel, die Benzol oder andere Verdunstungsmittel enthalten.

QUICKSTART

1. Schließen Sie die Lautsprecher an den hinteren Lautsprecherbuchsen und die Tonquellen an den entsprechenden hinteren Eingangsbuchsen an.
2. Stecken Sie das Netzkabel ein.
3. Schalten Sie den NAD C300 durch Drücken der Taste "POWER" ein.
4. Drücken Sie die erforderliche Eingangsauswahltaaste.

RÜCKWANDANSCHLÜSSE

1. CD-PLAYER-EINGANG II (DISC INPUT)

Eingang für weitere Linepegel-Eingangssignale wie sie CD- und Minidisc-Player oder Vorverstärker für Schallplattenspieler liefern. Verbinden Sie diesen Eingang mit dem linken und rechten Audioausgang des Zusatzgerätes über ein zweifaches, gummiisiertes Anschlußkabel.

2. CD-PLAYER-EINGANG I (CD INPUT)

Eingang für einen CD-Player oder eine andere Linepegel-Signalquelle. Verbinden Sie diesen Eingang mit dem linken und rechten CD-Player-Audioausgang über ein zweifaches, gummiisiertes Anschlußkabel. Der NAD C300 verarbeitet nur Analogsignale von einem CD-Player.

3. VIDEOEINGANG (VIDEO INPUT)

Eingang für das Audiosignal eines Stereo-Videorekorders (oder Stereo-TV/Satellitenempfängers) oder eine andere Linepegel-Tonsignalquelle. Verbinden Sie diesen Eingang mit dem linken und rechten VCR- oder SAT-Audioausgang über ein zweifaches, gummiisiertes Anschlußkabel. Hinweis: Nur Tonsignaleingang.

4. ZUSATZEINGANG (AUX INPUT)

Eingang für weitere Linepegel-Eingangssignale wie z. B. CD-Player. Verbinden Sie diesen Eingang mit dem linken und rechten Audioausgang des Zusatzgerätes über ein zweifaches, gummiisiertes Anschlußkabel.

5. TUNEREINGANG (TUNER INPUT)

Eingang für ein Radioempfangsgerät oder eine andere Linepegel-Signalquelle. Verbinden Sie diesen Eingang mit dem linken und rechten Tuner-Audioausgang über ein zweifaches, gummiisiertes Anschlußkabel.

6. TONBANDGERÄTE-EIN-/AUSGANG II (TAPE 2 IN, OUT)

Anschlüsse für analoge Aufzeichnung und Wiedergabe eines beliebigen Tonbandgerätes. Verbinden Sie für die Wiedergabe den linken und rechten Audioausgang der Bandmaschine mit einem zweifachen, gummiisierten Verbindungskabel mit den Anschlüssen "TAPE 2 IN" (Tonbandeingang 2) des C300. Für die Aufnahme verbinden Sie den linken und rechten Audioeingang der Bandmaschine mit den Anschlüssen "TAPE OUT 2" (Tonbandausgang 2) des C300.

7. TONBANDGERÄTE-EIN-/AUSGANG I (TAPE 1 IN, OUT)

Anschlüsse für analoge Aufzeichnung und Wiedergabe eines beliebigen Tonbandgerätes. Verbinden Sie für die Wiedergabe den linken und rechten Audioausgang der Bandmaschine mit einem zweifachen, gummiisierten Verbindungskabel mit den Anschlüssen "TAPE 1 IN" (Tonbandeingang 1) des C300. Für die Aufnahme verbinden Sie den linken und rechten Audioeingang der Bandmaschine mit den Anschlüssen "TAPE OUT 1" (Tonbandausgang 1) des C300.

9. LAUTSPRECHER (SPEAKERS)

Ausgänge für Lautsprecher mit einer Impedanz von 4 Ohm und höher. Verbinden Sie den rechten Lautsprecher mit den Klemmen "R +" (rechts +) und "R -" (rechts -) und achten Sie dabei darauf, daß "R +" mit der Klemme "+" des Lautsprechers und "R -" mit der Klemme "-" des Lautsprechers verbunden ist. Schließen Sie den linken Lautsprecher an den Klemmen "L +" (links +) und "L -" (links -) in der gleichen Weise an. Verwenden Sie für den Anschluß von Lautsprechern am NAD C300 immer schwere Litzenleitungen (1,5 mm oder höher). An die Schraubanschlußklemmen mit hoher Strombelastbarkeit können Leitungen mit Kabelschuhen oder Endhülsen und auch blanke Leitungsenden angeschlossen werden.

BLANKE LEITUNGSENDEN UND ENDHÜLSEN

Blanke Leitungsenden und Endhülsen sollten in das Loch im Gewindestift der Anschlußklemme eingeführt werden. Lösen Sie die Lautsprecheranschluß-Kunststoffmutter bis das Loch im Gewindestift freiliegt. Führen Sie die Endhülse oder das blanke Leitungsende in das Loch ein und sichern Sie die Leitung durch festes Anziehen der Kunststoffmutter.

Achten Sie darauf, daß keine blanken Litzen von Lautsprecherleitungen die Rückwand oder andere Anschlüsse berühren. Stellen Sie sicher, daß das blanke Leitungsende oder die Endhülse nur 1 cm lang ist und keine losen Litzen aus dem Lautsprecherkabel herausragen.

9. NETZKABELANSCHLUß (AC LINE CORD)

Verbinden Sie den Netzkabelanschluß mit einer geeigneten Steckdose. Stellen Sie sicher, daß vor dem Netzanschluß alle Geräteverbindungen hergestellt sind.

FRONTPLATTENELEMENTE

1. NETZSCHALTER (POWER)

Drücken der Taste "POWER" schaltet das Gerät ein. Nach dem Einschalten wird automatisch "CD" als aktiver Eingang eingestellt. Die LED leuchtet zunächst rot und nach ein paar Sekunden grün. Die LED für "CD" blinkt ein paar Sekunden lang und leuchtet dann auf. Erneutes Drücken der Taste "POWER" schaltet den Verstärker aus.

2. LED NETZ/SCHUTZSCHALTUNG (POWER/PROTECTION LED)

Nach dem Einschalten des Netzschalters leuchtet die LED für ein paar Sekunden rot bevor der Schutzschaltkreis deaktiviert wird. Dieselbe LED leuchtet dann grün und signalisiert dadurch die Bereitschaft des Verstärkers für den normalen Betrieb. Die LED blinkt bei aktiviertem MUTE-Modus (siehe auch Abschnitt "9. Lautstärke" und das Kapitel "Fernbedienung").

Im Falle einer ernststen Betriebsstörung wie Überhitzung, extrem niedriger Lautsprecherimpedanz, Kurzschluß usw., wird im Verstärker der Schutzschaltkreis ausgelöst, erkennbar am Farbwechsel der LED von grün nach rot und an der Stummschaltung der Wiedergabe. Schalten Sie den Verstärker in solchen Fällen aus, warten bis eine Abkühlung eingetreten ist und/oder überprüfen die Lautsprecheranschlüsse darauf, daß die Gesamtimpedanz aller Lautsprecher 4 Ohm nicht unterschreitet. Sobald die Ursache der Schutzschaltungsauslösung beseitigt ist, drücken Sie die Taste "POWER" zur Fortsetzung des Betriebes erneut.

3. KOPFHÖRERBUCHSE (HEADPHONE SOCKET)

Musikhören über Kopfhörer ermöglicht eine 6,3 mm Stereo-Klinkenbuchse, an die alle gängigen Kopfhörer mit beliebiger Impedanz angeschlossen werden können. Mit dem Einstecken des Kopfhörersteckers werden die Lautsprecher automatisch abgeschaltet. Die Lautstärke-, Klang- und Balanceeinsteller arbeiten dann für den Kopfhörerbetrieb. Um Kopfhörer mit anderen Anschlußsteckern wie z. B. 3,5 mm Klinkenstecker anzuschließen, können entsprechende Adapter verwendet werden.

HINWEIS: Stellen Sie sicher, daß die Lautstärke auf ein Minimum eingestellt ist (voll gegen den Uhrzeigersinn), bevor Sie Kopfhörer anschließen. Hören bei sehr hoher Lautstärke kann das Gehör schädigen.

4. EINSTELLER FÜR BASS UND HÖHEN (BASS & TREBLE)

Um das System-Klangbild anpassen zu können, ist der NAD C300 mit Klangeinstellern für Bässe und Höhen (BASS & TREBLE) ausgestattet.

Die mit einer Einrastung gekennzeichnete 12-Uhr-Position bewirkt ein flaches Klangbild, ohne Verstärkung oder Abschwächung einzelner Frequenzen. Drehen Sie den Einsteller im Uhrzeigersinn für mehr und gegen den Uhrzeigersinn für weniger Bässe und Höhen. Aufnahmen über die Ausgänge TAPE werden von den Klangeinstellern nicht beeinflusst.

5. KLANGEINSTELLER AUS (TONE DEFEAT)

Der Schalter TONE DEFEAT schaltet die Klangregelung des NAD C300 aus. Wenn Sie die Klangeinsteller normalerweise sowieso in der 12-Uhr-Position lassen, ist es ratsam, das Klangregelsystem komplett durch Drücken der Taste TONE DEFEAT abzuschalten. In der nichtgedrückten Stellung ist das Klangregelsystem aktiv. Wenn Sie die Taste TONE DEFEAT hineindrücken, werden die Klangeinsteller deaktiviert.

6. BALANCE

Der Einsteller BALANCE beeinflusst die relativen Pegel der linken und rechten Lautsprecher. Die 12-Uhr-Position stellt die gleichen Pegel für den linken und rechten Kanal ein. Eine Einrastung kennzeichnet diese Position.

Drehen des Einstellers im Uhrzeigersinn verschiebt die Balance nach rechts. Drehen des Einstellers gegen den Uhrzeigersinn verschiebt die Balance nach links. Der BALANCE-Einsteller beeinflusst Aufnahmen über die Ausgänge TAPE nicht.

7. INFRAROT-EMPFÄNGER DES FERNBEDIENUNGSSIGNALS

Der Infrarotsensor hinter dem kreisförmigen Fenster empfängt die Befehle von der Fernbedienung. Es muß eine klare Sichtverbindung von der Fernbedienung zu diesem Anzeigefeldbereich bestehen. Ist diese Strecke blockiert, funktioniert die Fernbedienung wahrscheinlich nicht.

HINWEIS: Direkte Sonneneinstrahlung oder sehr helle Umgebungsbeleuchtung kann den Wirkungsbereich und Strahlungswinkel der Fernbedienung beeinträchtigen.

8. EINGANGSWAHLSCHALTER

Mit diesen Tasten wird der aktive Eingang für den NAD C300 und das Signal für Lautsprecher, Tonbandausgänge und die Buchsen "PRE OUT" ausgewählt. Die entsprechenden Tasten auf der Fernbedienung erfüllen dieselbe Funktion, mit Ausnahme des Tunereingangs (siehe unten). LEDs über jeder Taste zeigen den gerade ausgewählten Eingang an.

"DISC" Wählt eine an den "DISC"-Buchsen angeschlossene Linepegel-Tonquelle als aktive Eingangsquelle.

"CD" Wählt einen an den "CD"-Buchsen angeschlossenen CD-Player (oder eine andere Linepegel-Tonquelle) als aktive Eingangsquelle.

"VIDEO" Wählt einen an den "VIDEO"-Buchsen angeschlossenen Videorekorder (oder Stereo-TV-/Kabel-/Satellitenempfänger) als aktive Eingangsquelle.

"AUX" Wählt eine an den "AUX"-Buchsen angeschlossene Linepegel-Tonquelle als aktive Eingangsquelle.

"TUNER" Wählt einen an den "TUNER"-Buchsen angeschlossenen Empfänger (oder eine andere Linepegel-Tonquelle) als aktive Eingangsquelle. Auf der Fernbedienung befinden sich separate Tasten für AM (Mittelwelle) und FM (UKW). Wenn Sie eine der Tasten drücken, wird der TUNER-Eingang des C300 aktiviert.

"TAPE 2" Wählt "TAPE 2" als aktiven Eingang.

"TAPE 1 Monitor" Wählt die Wiedergabe einer Bandmaschine oder die Überwachung von Aufnahmen, die gerade über den Eingang "TAPE 1" gemacht werden. Drücken Sie die Taste "TAPE 1" einmal für eine Aktivierung und ein weiteres Mal, um zur normalen Eingangseinstellung zurückzukehren.

Die Bandüberwachungsfunktion "TAPE 1" ändert nicht die gerade aktuelle Eingangsauswahl. Ist z. B. "CD" der aktive Eingang, wenn "TAPE 1" gedrückt wird, bleibt das CD-Signal aktiv und wird immer noch an beide Ausgangsbuchsen von "TAPE 2" und "TAPE 1" gesendet. Sie hören dann allerdings aus den Lautsprechern den Ton von der an "TAPE 1" angeschlossenen Bandmaschine. Neben der gelben LED für die Aktivierung von "TAPE 1" leuchtet auch die jeweils grüne LED für den aktiven Eingang.

9. LAUTSTÄRKE (VOLUME)

Der motorgesteuerte Einsteller "VOLUME" steuert die Gesamtlautstärke der Lautsprechersignale und kann auch von der Fernbedienung aus eingestellt werden.

Drücken Sie die Taste "MUTE" auf der Fernbedienung, um die Klangwiedergabe der Lautsprecher oder Kopfhörer kurzzeitig abzuschalten. Der MUTE-Modus wird durch Blinken der LED für den aktiven Eingang angezeigt. Nochmaliges Drücken der Taste "MUTE" schaltet die Klangwiedergabe wieder ein.

TONBANDAUFNAHMEN

Damit Tonbandaufnahmen durchgeführt werden können, wird das Signal eines ausgewählten Eingangs auch direkt an die Tonbandausgänge "TAPE 2" oder "TAPE 1" geführt.

ÜBERSPIELEN VON BAND ZU BAND

Wenn zwei Bandmaschinen am NAD C300 angeschlossen sind, können Aufnahmen von einem Gerät auf das andere gemacht werden. Legen Sie dazu das Quellenband in die an "TAPE 2" angeschlossene Maschine ein und laden Sie das an "TAPE 1" angeschlossene Tonbandgerät mit einem leeren Band. Wählen Sie jetzt den Eingang "TAPE 2" können Sie von "TAPE 2" nach "TAPE 1" überspielen und dabei das Signal vom Originalband hören.

FERNBEDIENUNG

"MUTE"

Drücken Sie die Taste "MUTE" auf der Fernbedienung, um die Klangwiedergabe der Lautsprecher oder Kopfhörer kurzzeitig abzuschalten. Der MUTE-Modus wird durch Blinken der LED "Power/Protection" angezeigt. Nochmaliges Drücken der "MUTE"-Taste schaltet die Klangwiedergabe wieder ein.

"MASTER VOLUME" (LAUTSTÄRKE)

▲ oder ▼ erhöht bzw. verringert die Lautstärkeeinstellung. Der motorgesteuerte Lautstärkeeinsteller auf der Frontplatte bewegt sich entsprechend der eingestellten Lautstärke.

HINWEIS: Direkte Sonneneinstrahlung oder sehr helle Umgebungsbeleuchtung kann den Wirkungsbereich und Strahlungswinkel der Fernbedienung beeinträchtigen.

PROBLEMLÖSUNG		
Problem	Ursache	Abhilfe
KEIN TON	<ul style="list-style-type: none"> • Netzkabel ausge-steckt oder Netzschalter nicht "ON" • "Tape 1 Monitor" ausgewählt • "MUTE" aktiv • Kopfhörer eingesteckt 	<ul style="list-style-type: none"> • Netzkabel und Netz-schalter überprüfen • "Tape 1 Monitor" deaktivieren • "MUTE" deaktivieren • Kopfhörer ausstecken
EIN KANAL OHNE TON	<ul style="list-style-type: none"> • Balanceeinsteller nicht in Mittelstellung • Lautsprecher nicht richtig angeschlossen oder defekt. • Eingangsanschluß- leitung ausgesteckt oder defekt 	<ul style="list-style-type: none"> • Balanceeinsteller in Mittelstellung bringen • Lautsprecher und Anschlüsse überprüfen • Anschlußleitungen und Verbindungen überprüfen
SCHWACHE BÄSSE/ UNDEUTLICHES STEREOKLANGBILD	<ul style="list-style-type: none"> • Lautsprecher-anschlüsse verpolt 	<ul style="list-style-type: none"> • Alle Lautsprecher-anschlüsse im System überprüfen
FERNBEDIENUNG FUNKTIONIERT NICHT	<ul style="list-style-type: none"> • Batterien leer oder falsch eingelegt • IR-Sender oder Empfängerfenster verdeckt • IR-Empfänger in direktem Sonnenlicht oder sehr hohe Umgebungsbeleuchtung 	<ul style="list-style-type: none"> • Batterien überprüfen oder ersetzen • Hindernis beseitigen • Gerät nicht in direktem Sonnenlicht aufstellen, Umgebungsbeleuchtung reduzieren
"POWER/PROTECTION LED" WECHSELT WÄHREND DES BETRIEBES NACH ROT	<ul style="list-style-type: none"> • Verstärker überhitzt • Gesamtimpedanz der Lautsprecher zu niedrig 	<ul style="list-style-type: none"> • Verstärker ausschalten, sicherstellen, daß Lüftungsschlitze oben und unten am Verstärker nicht blockiert sind. Nach Abkühlen des Verstärkers wieder einschalten • Sicherstellen, daß Gesamtimpedanz aller Lautsprecher 4 Ohm nicht unterschreitet



NAD C300 Amplificador Intergrado Estereo

NOTAS SOBRE LA INSTALACION

Su NAD C300 ha de colocarse sobre una superficie firme y nivelada. Evite poner el equipo a la luz directa del sol o cerca de fuentes de calor o humedad.

Deje ventilación adecuada. No coloque el equipo sobre una superficie blanda como una alfombra. No lo coloque en un área cerrada, como una estantería o armario, que impida el paso del aire por las ranuras de ventilación.

Asegúrese de que el equipo esté con el interruptor desconectado (en off) antes de hacer cualquier conexión.

Las tomas RCA de su NAD C300 tienen códigos de color para mayor comodidad. Rojo y blanco son audio de Derecha e Izquierda respectivamente, y el amarillo es para NAD Link (conexión NAD).

Use conductores y tomas de alta calidad para rendimiento y fiabilidad óptimos. Asegure que los conductores y tomas de enchufe no estén dañados en modo alguno y que las tomas de enchufe estén enchufadas firmemente hasta el fondo.

Para mejor rendimiento, use conductores de altavoz de calibre 16 (1,5 mm) de grosor o más. Si el equipo no se va a usar durante algún tiempo, desconecte el enchufe de la toma de CA.

Si penetra agua en su NAD C300, cierre la alimentación eléctrica al equipo y quite el enchufe de la toma de CA. Haga que un técnico cualificado de servicio inspeccione el equipo antes de intentar usarlo otra vez. **No quite la cubierta, no hay piezas capaces de ser objeto de servicio por el usuario en el interior.**

Use una paño suave seco para limpiar el equipo. Si es necesario, humedezca el paño un poco con agua jabonosa. No use soluciones que contengan benzol ni otros agentes volátiles.

COMIENZO RAPIDO

1. Conecte los altavoces a las tomas y fuentes traseras de Speaker (altavoz) con las tomas de entrada traseras pertinentes.
2. Enchufe el cordón de alimentación eléctrica CA.
3. Pulse el pulsador POWER para conectar el NAD C300.
4. Pulse el selector de entrada requerido.

CONEXIONES DE PANEL TRASERO

1. DISC INPUT (ENTRADA DE DISCO)

Entrada para señales de entrada de nivel de línea adicional como CD, tocadiscos Mini Disc o la señal de salida de un amplificador de realce para un tocadiscos. Use un conductor doble RCA-a-RCA para conectar las 'Salidas de Audio' de derecha e izquierda de los equipos auxiliares a esta entrada.

2. CD INPUT (ENTRADA DE DISCO COMPACTO)

Entrada para una fuente de señal de CD u otra señal de nivel de línea. Use un conductor doble RCA-a-RCA para conectar las 'Salidas de Audio' de izquierda y derecha del tocadiscos de CD a esta entrada. El NAD C300 acepta únicamente señales analógicas de su tocadiscos de CD.

3. VIDEO INPUT (ENTRADA DE VÍDEO)

Entrada para la señal de audio procedente de una cámara de grabación de vídeo VCR (o receptor estéreo de TV/Satélite/Cable) u otra fuente de audio de nivel de línea. Usando conductores dobles RCA-a-RCA, conecte las 'Salidas de Audio' de izquierda y derecha del equipo a estas entradas. Nota: Estas son entradas de audio únicamente.

4. AUX INPUT (ENTRADA AUXILIAR)

Entrada para señales de entrada de nivel de línea adicional como otro tocadiscos CD. Use un conductor doble RCA-a-RCA para conectar las 'Salidas de Audio' de derecha e izquierda de los equipos auxiliares a esta entrada.

5. TUNER INPUT (ENTRADA DE SINTONIZADOR)

Entrada para un Sintonizador u otra fuente de señal de nivel de línea. Use un conductor doble RCA-a-RCA para conectar las 'Salidas de Audio' izquierda y derecha del Sintonizador a esta entrada.

6. TAPE 2 IN, OUT (ENTRADA, SALIDA DE CINTA 2)

Conexiones para grabación y escucha analógicas para una grabadora de cinta de audio de cualquier tipo. Usando conductores dobles RCA-a-RCA, conecte la 'Salida de Audio' de izquierda y derecha de la máquina de cintas a las tomas TAPE 2 IN para escucha y control de cintas. Conecte la 'Entrada de Audio' de izquierda y derecha de la máquina de cintas a las tomas TAPE 2 OUT para grabar.

7. TAPE 1 IN, OUT (ENTRADA, SALIDA DE CINTA 1)

Conexiones para grabación y escucha analógicas para una grabadora de cinta de audio de cualquier tipo. Usando conductores dobles RCA-a-RCA, conecte la 'Salida de Audio' de izquierda y derecha de la máquina de cintas a las tomas TAPE 1 IN para escucha y control de cintas. Conecte la 'Entrada de Audio' de izquierda y derecha de la máquina de cintas a las tomas TAPE 1 OUT para grabar.

8. SPEAKERS (ALTAVOCES)

Terminales de altavoz para altavoces con impedancia de 4 ohmios o más. Conecte el altavoz derecho a los terminales marcados con 'R +' y 'R -' asegurando que el 'R+' esté conectado al terminal '+' de su altavoz y el 'R-' está conectado al terminal '-' del altavoz.

Conecte los terminales marcados con 'L+' y 'L-' al altavoz izquierdo de la misma manera. Use siempre cable torónico para trabajos pesados (calibre 16, 1,5 mm., o más grueso) para conectar los altavoces a su NAD C300.

Pueden usarse los terminales de poste de doblado de alta corriente como terminal de corriente para cables que terminen en tomas de horquilla o pasador o para cables con extremos de hilo desnudo.

CONECTORES DE CABLE DE HILO DESNUDO Y DE PASADOR

Los cables de hilo desnudo y tomas de pasador han de insertarse en el orificio de fuste del terminal. Desenrosque el casquillo de plástico del terminal del altavoz hasta que quede expuesto el orificio de fuste del tornillo. Inserte el pasador o extremo de cable desnudo en orificio y sujete el cable apretando el casquillo del terminal. Asegure que el hilo desnudo de los cables de altavoz no toque el panel trasero ni otra toma. Asegure que haya únicamente 1 cm. de cable desnudo o pasador y no haya torones sueltos del hilo de los altavoces.

9. CORDON DE LINEA CA

Enchufe el cordón de alimentación eléctrica CA en una toma CA de pared con corriente. Asegure que todas las conexiones se hayan hecho antes de conectar con la alimentación eléctrica de la red.

CONTROLES DEL PANEL DELANTERO

1. POWER (ALIMENTACION ELECTRICA)

Al pulsar el interruptor POWER el equipo queda en On (conectado). Al conectar el amplificador, elegirá CD como salida activa. El diodo LED para CD se encenderá, después de centellear durante un par de segundos. El diodo LED se encenderá en rojo inicialmente y transcurridos unos segundos se pondrá verde. Si se pulsa otra vez el interruptor POWER se pone el amplificador en Off (desconectado).

2. POWER/PROTECTION LED (DIODO LED DE ALIMENTACION ELECTRICA/PROTECCION)

Al conectar Power se enciende el diodo LED rojo durante unos segundos antes de que se desactive el circuito de protección. El diodo LED luego se pone verde y el amplificador está preparado para funcionamiento normal. El diodo LED se pondrá en intermitente cuando se seleccione el modo 'Mute' [silenciamiento] (vea también la sección "9. Volume [volumen]" y el capítulo "Control remoto").

En casos de abuso serio del amplificador, como recalentamiento, impedancia de altavoces excesivamente baja, cortocircuito, etc. el amplificador activa sus circuitos Protection (de protección) lo que indica el diodo LED al cambiar de verde a rojo y silenciarse el sonido. En tal caso, desconecte el amplificador, espere que se enfríe y/o compruebe las conexiones de los altavoces, asegurando que la impedancia general de los altavoces no sea inferior a 4 ohmios. Eliminada la causa de la activación de los circuitos de protección, pulse otra vez Power para reanudar el funcionamiento normal.

3. TOMA DE AURICULARES

Se suministra una toma de enchufe jack estéreo de 1/4 pulgadas para escuchar con auriculares que funciona con auriculares convencionales de cualquier impedancia. Insertando un enchufe jack de auriculares en la toma se desconectan automáticamente los altavoz. Los controles de volumen, tono y equilibrio funcionan cuando se escucha con auriculares. Use un adaptador adecuado para conectar los auriculares con otros tipos de tomas, como enchufes jack estéreo de 3,5 mm. de 'estéreo personal'.

NOTA: Asegúrese de que el control de volumen esté puesto al mínimo (totalmente a la izquierda) antes de conectar o desconectar los auriculares. Si escucha a altos niveles puede dañar sus oídos

4. CONTROLES BASS & TREBLE [BAJO Y TRÉMOLO]

El NAD C300 está equipado con controles de tono BASS y TREBLE para ajustar el equilibrio tonal de su sistema. La posición de las 12 horas es 'flat' [plano] sin refuerzo ni corte y un déntete indica esta posición. Gire el control a la derecha para aumentar la cantidad de Bass o Treble. Gire el control a la izquierda para disminuir la cantidad de Bass o Treble. Los controles de Tone [tono] no afectan a las grabaciones que se hagan usando los controles de Tape [cinta].

5. TONE DEFEAT [DESVÍO DE TONO]

El interruptor TONE DEFEAT desvía la sección de control de tono del NAD C300. Si los Controles de Tono no se usan normalmente y se dejan en la posición de las 12 horas, es aconsejable desconectar totalmente la sección de Control de Tono usando este interruptor, en la posición de 'out' [desactivado], los circuitos de Control de Tono están activos, pulsando el interruptor TONE DEFEAT 'in' [activado] se desvía la sección de Control de Tono.

6. BALANCE [EQUILIBRIO]

El control BALANCE ajusta los niveles relativos de los altavoces izquierdo y derecho. La posición de las 12 horas provee igual nivel a los canales izquierdo y derecho. Un detente indica esta posición. Si se gira el control hacia la derecha se mueve el equilibrio hacia la derecha. Si se gira el control a la izquierda se mueve el equilibrio a la izquierda. El control BALANCE no afecta a las grabaciones que se hagan usando las salidas Tape.

7. RECEPTOR DE ORDENES DE CONTROL REMOTO DE INFRARROJOS

El sensor de infrarrojos, situado detrás de la ventanilla circular, recibe órdenes del control remoto. Ha de haber un camino de línea recta clara desde el control remoto a esta ventanilla, si este camino está obstruido el control remoto puede que no funcione.

NOTA: La luz directa del sol o un alumbrado ambiente muy brillante puede afectar la gama operativa y el ángulo del equipo manual de control remoto.

8. SELECTORES DE ENTRADA

Estos pulsadores seleccionan la entrada activa al NAD C300 y la señal que se transmite a los altavoces, las salidas Tape y las tomas PRE OUT. Los pulsadores del control remoto duplican estos pulsadores, con excepción de entrada de sintonizador, vea a continuación. Los diodos LED verdes que hay justo encima de cada pulsador indican qué entrada está seleccionada actualmente.

DISC Selecciona una fuente de nivel de línea conectada a las tomas DISC como entrada activa.

CD Selecciona el CD (u otra fuente de nivel de línea) conectado a las tomas CD como entrada activa.

VIDEO Selecciona la VCR (o grabadora estéreo de TV/Satélite/Cable) conectada a las tomas VIDEO como entrada activa.

AUX Selecciona una fuente de nivel de línea conectada a las tomas AUX como entrada activa.

TUNER (sintonizador) Selecciona el sintonizador (u otra fuente de nivel de línea) conectado a las tomas Tuner como entrada activa. El equipo manual de control remoto tiene pulsadores separados para AM y FM, pulsando uno de los dos se selecciona el sintonizador del C300.

TAPE 2 Selecciona Tape 2 como entrada activa.

TAPE 1 Monitor

Selecciona la salida de una grabadora de cintas cuando se escuchan cintas o controlan grabaciones que se están haciendo a través de las tomas TAPE 1. Pulse el pulsador Tape 1 una vez para seleccionarlo y otra vez para volver a la selección de entrada normal.

Tape 1 es una función de Monitor de cintas que no anula la selección de entrada actual. Por ejemplo, si es entrada activa el CD cuando se selecciona TAPE 1, la señal CD continúa seleccionada y se transmite tanto a las tomas TAPE 2, como a TAPE 1 OUTPUT, pero es el sonido procedente de la grabadora conectada a Tape 1 lo que se escuchará en los altavoces. Aparte del diodo LED ámbar que indica que Tape 1 está activada el diodo LED verde para la entrada activa también está encendido.

9. VOLUME (VOLUMEN)

El control VOLUME ajusta la altura general de las señales que se alimentan a los altavoces, está accionado por motor eléctrico y se puede ajustar desde el control remoto.

En el control remoto pulse el pulsador MUTE (silenciamiento) para desconectar temporalmente el sonido que va a los altavoces y auriculares. El modo de silenciamiento se indica con el diodo LED de entrada activa en intermitente. Pulse otra vez MUTE para restaurar el sonido.

PARA HACER UNA GRABACION

Cuando se selecciona cualquier fuente de sonido, su señal se alimenta también directamente a cualquier máquina de cintas conectada a las salidas TAPE 2 o TAPE 1 OUTPUTS para grabaciones.

COPIA DE CINTA A CINTA

Usted puede copiar entre dos máquinas de cintas conectadas con su NAD C300. Ponga la cinta fuente de sonido en la grabadora conectada a Tape 2 y la cinta que se va a grabar en la grabadora conectada a Tape 1. Seleccionando TAPE 2 Input usted puede ahora grabar desde Tape 2 a Tape 1 y vigilar la señal que procede de la cinta original.

EQUIPO MANUAL DE CONTROL REMOTO MUTE

Pulse el pulsador MUTE para desconectar temporalmente el sonido a los altavoces y auriculares. El modo 'Mute' se indica con el diodo LED de Power/Protection [alimentación/protección] que se pone intermitente. Pulse otra vez MUTE para restablecer el sonido.

MASTER VOLUMEN (VOLUMEN PRINCIPAL)

▲ o ▼ respectivamente aumenta o disminuye el ajuste de Volumen. El Control Volume motorizado del panel delantero indicará el ajuste de nivel.

NOTA: La luz directa del sol o un alumbrado ambiente muy brillante puede afectar la gama operativa y el ángulo del equipo manual de control remoto.

INVESTIGACION DE AVERIAS		
Problema	Causa	Solución
NO HAY SONIDO	<ul style="list-style-type: none"> • Conductor alimentación CA sin enchufar o alimentación no conectada • Tape 1 Monitor seleccionado • Mute conectado • Auriculares insertados 	<ul style="list-style-type: none"> • Compruebe si el conductor CA está enchufado y la alimentación está conectada • Quite la selección de modo Tape 1 Monitor • Desconecte Mute • Desconecte auriculares
NO HAY SONIDO EN UN CANAL	<ul style="list-style-type: none"> • Control Balance no centrado • Altavoz no bien conectado o dañado • Conductor de entrada desconectado o dañado 	<ul style="list-style-type: none"> • Centre control Balance • Compruebe conexiones y altavoces • Compruebe conductores y conexiones
BAJOS DEBILES/IMAGEN ESTEREO DIFUSA	<ul style="list-style-type: none"> • Altavoces cableados con desfase 	<ul style="list-style-type: none"> • Compruebe conexiones de todos los altavoces del sistema
NO FUNCIONA EQUIPO MANUAL DE CONTROL REMOTO	<ul style="list-style-type: none"> • Pilas descargadas o incorrectamente insertadas • Transmisor de infrarrojos o ventanilla de receptor obstruidos • Receptor de infrarrojos a la luz directa del sol o luz ambiente muy brillante 	<ul style="list-style-type: none"> • Compruebe o cambie las pilas • Quite la obstrucción • Ponga el equipo lejos de la luz del sol, reduzca la cantidad de luz ambiente
EL DIODO LED DE POWER/PROTECTION SE PONE ROJO DURANTE EL FUNCIONAMIENTO	<ul style="list-style-type: none"> • El amplificador se ha recalentado • La impedancia general de los altavoces es demasiado baja 	<ul style="list-style-type: none"> • Desconecte el amplificador, asegure que las ranuras de ventilación de arriba y abajo del amplificador no estén bloqueadas. Después de que se enfríe el amplificador, conéctelo • Asegure que la impedancia general de los altavoces no sea inferior a 4 ohmios

NAD C300 Amplificatore Integrato Stereo

NOTE RELATIVE ALL'INSTALLAZIONE

Il NAD C300 va sempre collocato su superficie robusta in piano. Evitare di collocare l'unità in posizioni assolate oppure vicino a fonti di calore o umidità.

Assicurarsi che vi sia ventilazione sufficiente. Non collocare l'unità su superficie soffice, quale ad esempio tappeti e stuoie. Non collocare l'unità in aree chiuse, ad esempio dentro librerie o scaffali che possono impedire il passaggio di aria attraverso le griglie di ventilazione. Assicurarsi che l'unità sia spenta prima di perfezionare qualsiasi collegamento.

Le prese RCA sul NAD C300 sono contraddistinte da codice colori per maggior convenienza. Rosso e bianco indicano l'audio lati Destro e Sinistro: giallo è per il collegamento NAD-Link.

Per garantire prestazioni ottimali e la massima affidabilità delle connessioni, impiegare sempre ed esclusivamente cavi e prese di marca. Assicurarsi che i cavi e le prese non siano danneggiati ed accertarsi che tutte le prese siano ben calzate.

Per assicurare prestazioni perfette, impiegare sempre cavi di marca per gli altoparlanti, calibratura 16 (1,5 mm) o spessore maggiore. Se non si intende impiegare l'unità per un certo periodo di tempo, scollegare la spina dalla presa della C.A.

Se il NAD C300 venisse contaminato da acqua, spegnere l'alimentazione elettrica e scollegare la spina dalla presa della C.A. Fare controllare l'unità da un tecnico specializzato prima di cercare di accenderla. **Non staccare il coperchio: si fa notare che al suo interno non vi sono componenti riparabili dall'Utente.**

Pulire l'unità impiegando un panno soffice ed asciutto. Se necessario, inumidire leggermente il panno con un po' di acqua e sapone. Non impiegare soluzioni a base di benzolo o altri prodotti volatili.

AVVIAMENTO RAPIDO

1. Collegare gli altoparlanti alle prese "Speaker" posteriori e le sorgenti alle prese posteriori di input prescritte.
2. Allacciare il cavo di alimentazione C.A..
3. Premere il pulsante "POWER" per accendere il NAD C300.
4. Premere il selettore di input richiesto.

CONNESSIONI AL PANNELLO POSTERIORE

1. INPUT DISCO

Input per segnali input livello (in un punto determinato di una linea di trasmissione) supplementari, quali CD, riproduttore Mini Disc oppure segnale output per un amplificatore adattatore elevatore per un giradischi. Impiegare un cavo RCA-RCA per collegare gli "Audio Outputs" sinistro e destro dell'unità ausiliaria a questo input.

2. INPUT CD

Input per il riproduttore per CD o altra fonte di segnale di livello. Impiegare un doppio cavo RCA-RCA per collegare gli output di livello sinistra e destra "Audio Outputs" del riproduttore per CD a questo input. Il NAD C300 accetta soltanto segnali analogici dal Vs. riproduttore per CD.

3. VIDEO INPUT

Input per il segnale audio da un VCR stereo (o ricevitore TV stereo/satellite/cavo) o altra sorgente audio di livello. Impiegando doppi cavi RCA-RCA, collegare "Audio Outputs" sinistro e destro dell'unità a questi input. **NOTA:** questi sono solo input audio.

4. "AUX INPUT" - INPUT GRUPPI AUSILIARI

Input per segnali supplementari di input di livello, ad esempio un altro riproduttore per CD. Impiegare un cavo RCA-RCA per collegare gli "Audio Outputs" sinistro e destro dell'unità ausiliaria a questo input.

5. INPUT DEL SINTONIZZATORE

Input per il sintonizzatore o altra fonte di segnale di livello. Impiegare un doppio cavo RCA-RCA per collegare gli "Audio Outputs" sinistro e destro del sintonizzatore a questo input.

6. TAPE 2 IN, OUT (NASTRO 2 IN, OUT)

Connessioni per registrazione ed ascolto analogici ad un registratore a nastro di qualsiasi tipo. Impiegando doppi cavi RCA-RCA, collegare "Audio Output" sinistro e destro del registratore alle prese "TAPE 2 IN" per l'ascolto e controllo del nastro. Collegare "Audio Input" sinistro e destro del registratore alle prese "TAPE 2 OUT" per la registrazione.

7. TAPE 1 IN, OUT (NASTRO 1 IN, OUT)

Connessioni per registrazione ed ascolto analogici ad un registratore a nastro di qualsiasi tipo. Impiegando doppi cavi RCA-RCA, collegare "Audio Output" sinistro e destro del registratore alle prese "TAPE 1 IN" per l'ascolto e controllo del nastro. Collegare l'input sinistro e destro "Audio Input" del riproduttore per nastro alle prese "TAPE 1 OUT" per la registrazione.

8. ALTOPARLANTI

Terminali per altoparlanti con impedenza di 4 o più ohm. Collegare l'altoparlante destro ai terminali marcati "R +" ed "R -", assicurandosi che "R +" sia collegato al terminale "+" sull'altoparlante, con "R -" collegato al terminale "-" dell'altoparlante. Collegare i terminali marcati "L +" ed "L -" in pari modo all'altoparlante sinistro.

Impiegare sempre un cavo a filo attorcigliato tipo heavy duty (calibro 16 - spessore 1,5 mm o più) filo attorcigliato per collegare gli altoparlanti al Vs. NAD C300.

I terminali a morsetto per l'alta corrente possono essere impiegati quali terminali a vite per quei cavi con prese o capocorda a forcella oppure a piedini, oppure infine per cavi con fili scoperti.

FILI SCOPERTI E CONNETTORI A PIEDINI

I fili scoperti e le prese a piedini vanno infilati nel foro nel gambo del terminale. Svitare la boccia in plastica dei terminali degli altoparlanti per scoprire il foro nel gambo della vite. Infilare il piedino o il cavo scoperto nel foro e fissare il cavo serrando la boccia del terminale.

Assicurarsi che il filo spelato dai cavi degli altoparlanti non possa fare contatto contro il pannello posteriore o altre prese. Assicurarsi che vi sia solo un centimetro di cavo o piedino scoperto, controllando inoltre che i cavi degli altoparlanti non abbiano trefoli allentati.

9. CAVO D'ALIMENTAZIONE C.A.

Collegare il cordone C.A. nella presa a muro in tensione. Assicurarsi che tutte le connessioni siano state perfezionate a regola d'arte prima di collegare l'unità alla rete.

COMANDI DEL QUADRO ANTERIORE

1. "POWER" (ALIMENTAZIONE)

Premendo l'interruttore POWER si accende l'unità. Accendendo l'amplificatore, il CD viene eletto quale input attivo.

Il LED si accende a luce rossa e, dopo alcuni secondi, passa a luce verde. Il LED per il CD si accenderà, dopo che ha lampeggiato per un paio di secondi. Premendo nuovamente l'interruttore POWER si spegne l'amplificatore.

2. LED ALIMENTAZIONE/PROTEZIONE "POWER/PROTECTION LED"

Inserendo l'alimentazione, il LED si accende a luce rossa per alcuni secondi prima che il circuito di protezione venga disattivato. Il LED passa quindi a luce verde, e l'amplificatore è così pronto per il normale funzionamento. Il LED lampeggia quando si seleziona il modo "Mute" (tacitazione). (Fare riferimento anche alla sezione "9. Volume" e al capitolo "Telecomando").

In caso di impiego irregolare dell'amplificatore - ad esempio surriscaldamento, impedenza eccessivamente bassa degli altoparlanti, cortocircuito, ecc. - l'amplificatore porta in funzione il proprio circuito di protezione: ciò è indicato dal LED che passa da luce verde a rossa; il suono inoltre viene tacitato. In questi casi, spegnere l'amplificatore e attendere che si sia raffreddato, quindi controllare le connessioni agli altoparlanti assicurandosi che l'impedenza totale degli altoparlanti non sia inferiore a 4 ohm. Una volta eliminata la causa che ha portato all'inserimento del circuito di protezione, premere nuovamente Power e ripristinare il normale funzionamento.

3. PRESA PER CUFFIA

Viene fornita la presa jack stereo da un quarto di pollice per l'ascolto in cuffia: questa presa è perfetta per tutte le cuffie convenzionali, qualunque sia la loro impedenza. Inserendo un jack per cuffia in questa presa si escludono automaticamente gli altoparlanti. I comandi volume, tonalità ed equilibrio acustico funzionano per l'ascolto in cuffia. Impiegare un adattatore idoneo per collegare la cuffia con tipi differenti di prese, ad esempio spine a jack "personal stereo" da 3,5 mm.

NOTA: Assicurarsi che il comando del volume sia abbassato al minimo (girandolo completamente in senso antiorario) prima di collegare o scollegare la cuffia. L'ascolto ad alto volume può minare l'udito!

7. RICEVITORE TELECOMANDO AD INFRAROSSI

Il sensore ad infrarossi, montato dietro la finestrella rotonda, riceve i comandi dal telecomando. La retta tra il telecomando e questa finestrella non deve essere ostruita; se il percorso è ostruito, il telecomando non sempre funziona come prescritto.

NOTA: La luce diretta o un'illuminazione molto forte possono pregiudicare la "portata" operativa e l'angolo attivo del telecomando.

8. SELETTORI INPUT

Questi pulsanti selezionano l'input attivo al NAD C300 e il segnale trasmesso agli altoparlanti, gli output del nastro "Tape" e le prese "PRE-OUT". I pulsanti sul telecomando rappresentano il doppiante, ad eccezione dell'input per il sintonizzatore: vedere sotto. I LED verdi sopra ciascun pulsante indicano quale input è stato selezionato.

DISCO Seleziona un'altra sorgente di livello collegata alle prese del disco "DISC" quale input attivo.

CD Sceglie il CD (o altra sorgente di livello) collegato alle prese del CD quale input attivo.

VIDEO Seleziona il VCR (oppure ricevitore stereo TV/Satellite/Cavo) collegato alle prese VIDEO quale input attivo.

AUSILIARI Seleziona un'altra sorgente di livello collegata alle prese AUX quale input attivo.

SINTONIZZATORE Sceglie il sintonizzatore (o altra sorgente di livello) collegato alle prese "Tuner" quale input attivo. Il telecomando è dotato di pulsanti separati per AM ed FM: premendo uno di questi si seleziona l'input per il sintonizzatore C300.

NASTRO 2 Seleziona Tape 2 quale input attivo.

"Monitor TAPE 1" Sceglie l'output dal registratore quando si ascoltano nastri o si controllano registrazioni tramite le prese "Tape 1". Premere una volta il pulsante "Tape 1" per selezionarlo; ripremere poi per ritornare alla sezione normale di input.

"Tape 1" è una funzione per il controllo del nastro che non esclude la selezione attuale di input. Ad esempio, se il CD si trova in condizione di input attivo quando si seleziona "TAPE 1", il segnale per il CD continua ad essere selezionato e trasmesso alle prese OUTPUT "TAPE 2" e "TAPE 1" ma è il suono dal registratore collegato a Tape 1 che viene ascoltato dagli altoparlanti. Oltre al LED ambra che conferma l'inserimento della cassetta "Tape 1", il LED verde per l'input attivo rimane acceso.

4. COMANDO PER REGOLAZIONE ALTI E BASSI

Il NAD C300 dotato di comandi per la regolazione dei toni bassi ed alti - BASS e TREBLE - che permettono di ottenere un equilibrio acustico perfetto. La posizione "ore dodici" conferma la condizione detta piatta senza amplificazione o interruzione: la posizione indicata da un arresto. Girare il comando in senso orario per aumentare l'intensità dei Bassi o degli Alti. Girare il comando in senso orario per diminuire l'intensità dei Bassi o degli Alti. I comandi "Tone" non influenzano le registrazioni effettuate impiegando gli output nastro.

5. ESCLUSIONE TONI

L'interruttore "TONE DEFEAT" devia la sezione dei comandi della tonalità del NAD C300. Se i comandi della tonalità non vengono impiegati di solito, e lasciati pertanto nella posizione "ore 12", si suggerisce allora di cancellare completamente la sezione "Tone Control" impiegando questo interruttore. Nella posizione all'esterno, i circuiti "Tone Control" sono eccitati; premendo l'interruttore "TONE DEFEAT" si devia la sezione "Tone Control".

6. EQUILIBRIO

Il comando di equilibrio "BALANCE" regola i livelli relativi degli altoparlanti sinistro e destro. La posizione "ore dodici" dà pari livelli ai canalini di sinistra e di destra. Questa posizione indicata da un incavo. Ruotando il comando in senso orario si sposta l'equilibrio acustico verso destra. Ruotando il comando in senso antiorario si sposta l'equilibrio acustico verso sinistra. Il comando "BALANCE" non ha alcun effetto sulle registrazioni effettuate impiegando gli output del nastro.

9. VOLUME

Il comando "VOLUME" regola l'intensità sonora totale dei segnali alimentati agli altoparlanti. E' condotto da un motorino e può essere regolato dal telecomando.

Premere il pulsante di tacitazione "MUTE" sul telecomando per eliminare provvisoriamente il suono agli altoparlanti e alla cuffia. Il modo di tacitazione "Mute" è indicato dal lampeggio del LED input attivo. Ripremere "MUTE" per ripristinare il suono.

COME EFFETTUARE UNA REGISTRAZIONE

Selezionando una qualsiasi sorgente, il relativo segnale viene portato direttamente anche al registratore collegato agli OUTPUT "TAPE 2" oppure "TAPE 1" per la registrazione.

COME COPIARE UN NASTRO SU UN ALTRO

E' possibile copiare tra due registratori collegati al NAD C300. Inserire il nastro originale nel registratore collegato a "Tape 2" ed inserire il nastro sul quale si vuole incidere nel registratore collegato a "Tape 1". Selezionando l'input TAPE 2 è ora possibile registrare dal Nastro 2 al Nastro 1, controllando inoltre il segnale che proviene dal nastro originale.

TELECOMANDO "MUTE"

Premere il pulsante "MUTE" per interrompere provvisoriamente il suono agli altoparlanti e alla cuffia. Il modo di tacitazione "Mute" indicato dal lampeggio del LED Alimentazione/Protezione. Ripremere "MUTE" per ripristinare il suono.

L'impostazione del volume viene regolata tramite il comando **MASTER VOLUME** con s e t per aumentare o diminuire il volume. La manopola per il comando motorizzato del volume sul pannello indica il livello impostato.

NOTA: La luce diretta o un'illuminazione molto forte possono pregiudicare la "portata" operativa e l'angolo attivo del telecomando.

RICERCA GUASTI		
Problema	Causa	Soluzione
NON VI E' SUONO	<ul style="list-style-type: none"> • Cavo alimentazione C.A. scollegato, oppure non vi è tensione • Selezionato "Monitor Tape 1" • "Mute" inserito • Cuffia inserita 	<ul style="list-style-type: none"> • Controllare che il cavo C.A. sia collegato e che l'apparecchiatura sia in tensione • Disabilitazione del modo "Tape 1 Monitor" • Spegnerne il "Mute" • Scollegare la cuffia
NON SI HA SUONO DA UN CANALE	<ul style="list-style-type: none"> • Comando "Balance" non centrato • Altoparlante non collegato come prescritto oppure danneggiato. • Cavo input scollegato o danneggiato 	<ul style="list-style-type: none"> • Centrare il comando "Balance" • Controllare le connessioni e gli altoparlanti • Controllare i cavi e le connessioni
IMMAGINE DEBOLE BASSI STEREO DIFFUSO	<ul style="list-style-type: none"> • Altoparlanti collegati fuori fase 	<ul style="list-style-type: none"> • Controllare le connessioni a tutti gli altoparlanti dell'impianto
MANCATO FUNZIONAMENTO DEL TELECOMANDO	<ul style="list-style-type: none"> • Batterie scariche o non inserite come prescritto • Finestrelle trasmettitore o ricevitore ad infrarossi "IR" ostruite • Ricevitore infrarossi IR direttamente esposto ai raggi solari oppure luce ambiente molto forte 	<ul style="list-style-type: none"> • Controllare o sostituire le batterie • Eliminare l'ostruzione • Collocare l'unità lontano dal sole; ridurre l'intensità luminosa dell'ambiente
IL LED DI ALIMENTAZIONE/PROTEZIONE SI ACCENDE CON LUCE ROSSA DURANTE IL FUNZIONAMENTO	<ul style="list-style-type: none"> • L'amplificatore si è surriscaldato • L'impedenza totale degli altoparlanti è troppo bassa 	<ul style="list-style-type: none"> • Spegnerne l'amplificatore ed assicurarsi che le sfenestrature di ventilatore sopra e sotto l'amplificatore non siano intasate. Riaccendere l'amplificatore quando si è raffreddato • Assicurarsi che l'impedenza totale degli altoparlanti non sia inferiore a 4 ohm



NAD C300 Amplificador Integrado de Estereofonia

OBSERVAÇÕES SOBRE A INSTALAÇÃO

O seu amplificador NAD C300 deverá ser instalado sobre uma superfície nivelada e sem vibrações. Evite instalar a unidade de modo a que esta fique directamente exposta a raios solares, ou junto a fontes de calor e humidade.

Garanta uma ventilação adequada da unidade. Não coloque a unidade sobre uma superfície mole, como por exemplo uma alcatifa. Não coloque a unidade num espaço fechado, como uma estante para livros ou um armário, que possa impedir o fluxo do ar através das aberturas de ventilação. Certifique-se que a unidade se encontra desligada antes de efectuar quaisquer ligações.

Os terminais RCA do seu amplificador NAD C300 encontram-se codificados através de cores por uma questão de facilidade de identificação. Vermelho e branco correspondem respectivamente aos circuitos audio Right (direito) e Left (esquerdo) e amarelo ao Link NAD (interligação NAD).

Utilize terminais e cabos de alta qualidade, por forma a obter uma performance e uma fiabilidade óptimas. Certifique-se que os terminais e os cabos não apresentam danos de qualquer natureza, e de que todos os terminais se encontram firmemente ligados.

Para obter a melhor performance, utilize cabos de altifalantes de alta qualidade, com uma espessura de bitola igual ou superior a 16 (1,5 mm). Se a unidade não for utilizada durante algum tempo, desligue a ficha da tomada de alimentação de CA.

No caso de cair água em cima do seu amplificador NAD C300, desligue a alimentação da unidade e retire a ficha da tomada de alimentação de CA. Antes de voltar a utilizar a unidade, certifique-se que a mesma é inspeccionada por um técnico qualificado do serviço de assistência. **Não retire a tampa; no interior da unidade não existem componentes que possam ser reparados pelo utilizador.**

Utilize um pano macio e seco para limpar a unidade. Se for necessário, humedeça ligeiramente o pano com água com sabão. Não utilize soluções que contenham benzol ou outros agentes voláteis.

INSTALAÇÃO E LIGAÇÃO RÁPIDA

1. Ligue os altifalantes aos terminais para Altifalantes no painel traseiro e as fontes aos respectivos terminais de entrada no painel traseiro.
2. Ligue o cabo de alimentação de CA à corrente eléctrica.
3. Prima o botão POWER (alimentação) para ligar o amplificador NAD C300.
4. Prima o selector de entrada desejado.

LIGAÇÕES DO PAINEL TRASEIRO

1. DISC INPUT (ENTRADA DISC)

Entrada para sinais de entrada do nível de linha adicionais, como um leitor de Discos Compactos ou um leitor de MiniDisc, ou para o sinal de saída de um amplificador elevador para uma placa giratória. Utilize um cabo bifilar RCA-para-RCA para ligar as “Saídas Audio” esquerda e direita da unidade auxiliar a esta entrada.

2. CD INPUT (ENTRADA DO LEITOR DE DISCOS COMPACTOS)

Entrada para um leitor de CD's ou outra fonte de sinal do nível de linha. Utilize um cabo bifilar RCA-para-RCA para ligar as “Saídas Audio” esquerda e direita do Leitor de Discos Compactos a esta entrada. O amplificador NAD C300 apenas aceita sinais analógicos do seu leitor de Discos Compactos.

3. VIDEO INPUT (ENTRADA VIDEO)

Entrada para o sinal audio de um Videogravador (VCR) estéreo (ou de um televisor, receptor de TV por Cabo ou receptor Satélite estéreo), ou para outra fonte de audio do nível de linha. Utilize um cabo bifilar RCA-para-RCA para ligar as “Saídas Audio” esquerda e direita da unidade a esta entrada. Nota: Estas entradas são apenas entradas audio.

4. AUX INPUT (ENTRADA AUX)

Entrada para sinais de entrada do nível de linha adicionais como seja um outro leitor de Discos Compactos. Utilize um cabo bifilar RCA-para-RCA para ligar as “Saídas Audio” esquerda e direita da unidade auxiliar a esta entrada.

5. TUNER INPUT (ENTRADA DO SINTONIZADOR)

Entrada para um sintonizador ou outra fonte de sinal do nível de linha. Utilize um cabo bifilar RCA-para-RCA para ligar as “Saídas Audio” esquerda e direita do sintonizador a esta entrada.

6. TAPE 2 IN, OUT (ENTRADA/SAÍDA DO GRAVADOR DE CASSETES 2)

Ligações destinadas à gravação e reprodução sincronizada para um gravador de cassetes audio de qualquer tipo. Com a ajuda de um cabo bifilar RCA-para-RCA, ligue as “Saídas Audio” esquerda e direita do gravador de cassetes aos terminais TAPE 2 IN (ENTRADA DO GRAVADOR 2) para iniciar a leitura e audição da cassette. Ligue as “Entradas Audio” esquerda e direita do gravador de cassetes aos terminais TAPE 2 OUT (SAÍDA DO GRAVADOR 2) para iniciar a gravação.

7. TAPE 1 IN, OUT (ENTRADA/SAÍDA DO GRAVADOR DE CASSETES 1)

Ligações destinadas à gravação e reprodução sincronizada para um gravador de cassetes audio de qualquer tipo. Com a ajuda de um cabo bifilar RCA-para-RCA, ligue as “Saídas Audio” esquerda e direita do gravador de cassetes aos terminais TAPE 1 IN (ENTRADA DO GRAVADOR 1) para iniciar a leitura e audição da cassette. Ligue as “Entradas Audio” esquerda e direita do gravador de cassetes aos terminais TAPE 1 OUT (SAÍDA DO GRAVADOR 1) para a gravação de cassetes.

8. ALTIFALANTES

Terminais de altifalantes para altifalantes com uma impedância igual ou superior a 4 ohms. Ligue o altifalante direito aos terminais assinalados com 'R+' e 'R-', certificando-se que o 'R+' é ligado ao terminal '+' do seu altifalante e o 'R-' é ligado ao terminal '-' do altifalante. Ligue os terminais assinalados com 'L+' e 'L-' ao altifalante esquerdo da mesma forma.

Utilize sempre cabos de fios entrançados reforçados (bitola 16; espessura igual ou superior a 1,5 mm) ou cabos específicos para altifalantes, para ligar os altifalantes ao seu amplificador NAD C300. Os terminais com travas de ligação de alta corrente podem ser utilizados como terminais de aperto para os cabos cujas extremidades possuam patilhas ou terminais de pinos, ou para cabos com fios a descoberto nas extremidades.

CABOS A DESCOBERTO E TERMINAIS DE PINOS

Os cabos a descoberto e os terminais de pinos deverão ser introduzidos no interior dos terminais dos altifalantes. Desaperte o casquilho de plástico dos terminais dos altifalantes até que a abertura do interior roscado fique a descoberto. Introduza a extremidade do pino ou do cabo a descoberto na abertura e fixe-a apertando o casquilho do terminal.

Certifique-se que as zonas metálicas dos cabos de ligação dos altifalantes não entram em contacto com o painel traseiro ou com qualquer outro terminal. Certifique-se de que existe apenas $\frac{1}{2}$ polegada (1cm) de cabo a descoberto ou pino e que não existem fios soltos no cabo de ligação dos altifalantes.

9. CABO DE ALIMENTAÇÃO CA

Ligue o cabo de alimentação CA a uma tomada eléctrica de parede CA sob tensão. Certifique-se que todas as ligações foram efectuadas antes de ligar o aparelho à corrente eléctrica.

COMANDOS DO PAINEL DIANTEIRO

1. POWER (ALIMENTAÇÃO)

Ao pressionar o botão POWER irá ligar a unidade. Depois de ligar o amplificador, este irá seleccionar o CD como a entrada activa. O LED acender-se-á inicialmente com a luz vermelha e passados alguns segundos passará a apresentar uma luz verde. O LED correspondente à entrada CD irá acender-se, depois de ficar a piscar durante alguns segundos. Se pressionar de novo o botão POWER desligará o amplificador.

2. POWER/PROTECTION LED (LED DE PROTECÇÃO/ALIMENTAÇÃO)

Depois de ligar a alimentação do amplificador, o LED acender-se-á com a cor vermelha durante alguns segundos antes de o circuito de protecção ser desactivado. O LED passará então a apresentar a cor verde e o amplificador encontra-se pronto a funcionar normalmente. O LED irá piscar quando o modo "Mute" for seleccionado (consulte igualmente a secção "9. Volume" e o capítulo "Controlo Remoto").

Nos casos em que o amplificador seja submetido a esforços excessivos, como por exemplo sobreaquecimento, impedância dos altifalantes excessivamente baixa, curto-circuitos, etc., o amplificador irá activar o circuito de Protecção, situação em que o LED passa da cor verde para a cor vermelha e o som é suprimido. Neste caso, desligue o amplificador, aguarde que o mesmo arrefeça e/ou verifique as ligações dos altifalantes, certificando-se de que a impedância total dos altifalantes não é inferior a 4 ohms. Assim que for corrigida a causa que originou a activação do circuito de protecção, pressione novamente o botão Power para retomar a operação normal do amplificador.

3. SAÍDA PARA AUSCULTADORES

Existe uma mini-tomada estéreo para auscultadores de 1/4" que permite ouvir através de auscultadores e que funciona com auscultadores convencionais de qualquer impedância. Ao inserir a ficha dos auscultadores nesta tomada, desligará automaticamente o som dos altifalantes. Os controlos do volume, tonalidade e balanço mantêm-se em funcionamento quando se utilizam os auscultadores. Utilize um adaptador adequado para ligar os auscultadores com outro tipo de terminais, como por exemplo fichas macho "estéreo individual" estéreo de 3.5mm.

NOTA: Certifique-se que o controlo do volume se encontra regulado no mínimo (rodado completamente no sentido contrário ao dos ponteiros do relógio), antes de ligar os auscultadores. A utilização dos auscultadores com um volume muito elevado poderá provocar lesões auditivas.

4. COMANDOS DE BASS (GRAVES) E TREBLE (AGUDOS)

O amplificador NAD C 300 encontra-se equipado com comandos da tonalidade BASS e TREBLE que permitem ajustar o balanço de tonalidade do seu sistema.

A posição das 12 horas é uma posição neutra, sem qualquer amplificação ou supressão, e existe uma lingueta para indicar esta posição. Rode o botão de comando no sentido dos ponteiros do relógio para aumentar o nível de Bass ou Treble. Rode o botão no sentido contrário ao dos ponteiros do relógio para diminuir o nível de Bass ou Treble.

Os controlos da Tonalidade não afectam as gravações efectuadas através da utilização das saídas Tape (gravador de cassetes).

5. TONE DEFEAT (DESACTIVAÇÃO DO CONTROLO DA TONALIDADE)

O botão da função TONE DEFEAT permite-lhe não utilizar a secção de controlo da tonalidade do amplificador NAD C 300. Se os botões de Controlo da Tonalidade não são normalmente utilizados e mantidos na posição das 12 horas, então aconselha-se que desactive totalmente a secção de Controlo da Tonalidade, através da utilização deste botão. Com o botão na posição "para fora", os circuitos de Controlo da Tonalidade encontram-se activos, ao pressionar o botão TONE DEFEAT "para dentro" irá desactivar a secção de Controlo da Tonalidade.

6. BALANCE (BALANÇO)

O comando BALANCE permite ajustar os níveis relativos dos altifalantes esquerdo e direito. A posição das 12 horas proporciona um nível igual para os canais audio esquerdo e direito. Existe uma lingueta que indica esta posição.

Se rodar o botão de comando no sentido dos ponteiros do relógio desloca o balanço para o lado direito. Se rodar o botão de comando no sentido contrário ao dos ponteiros do relógio, desloca o balanço para o lado esquerdo. O comando BALANCE não afecta as gravações efectuadas através da utilização das saídas Tape (gravador de cassetes).

7. RECEPTOR DE INFRAVERMELHOS DOS COMANDOS DO CONTROLO REMOTO

O sensor de infravermelhos, localizado atrás desta janela circular, recebe os comandos transmitidos pelo controlo remoto. Terá de existir uma linha de mira desimpedida entre o controlo remoto e esta janela pois, caso a via se encontre obstruída, é possível que não funcione.

NOTA: A exposição directa a raios solares ou uma luz ambiente muito forte, poderão afectar o alcance e ângulo de funcionamento do aparelho de controlo remoto.

8. INPUT SELECTORS (SELECTORES DE ENTRADA)

Estes botões permitem seleccionar as entradas activas do amplificador NAD C300, bem como o sinal audio enviado para os altifalantes, para as saídas Tape e para os terminais PRE OUT. Os botões existentes no aparelho de controlo remoto são iguais a estes botões permitindo executar as mesmas acções, com excepção da entrada do sintonizador; ver em baixo. O LED verde localizado por cima de cada um dos botões indica qual das entradas é que se encontra presentemente seleccionada.

DISC Selecciona uma fonte do nível de linha ligada aos terminais DISC como a entrada activa.

CD Selecciona o leitor de Discos Compactos (ou outra fonte do nível de linha) ligada aos terminais CD como a entrada activa.

VIDEO Selecciona o Videogravador (VCR) (ou o televisor, receptor de TV por Cabo ou receptor Satélite estéreo) ligado aos terminais VIDEO como a entrada activa.

AUX Selecciona uma fonte do nível de linha ligada aos terminais AUX como a entrada activa.

TUNER Selecciona o sintonizador (ou outra fonte do nível de linha) ligado aos terminais Tuner, como a entrada activa. O aparelho de controlo remoto possui botões distintos para AM e FM; ao pressionar qualquer um dos botões irá seleccionar-se a entrada tuner (sintonizador) do amplificador C300.

TAPE 2 Selecciona o modo Tape 2 como a entrada activa.

Controlo TAPE 1 Selecciona a saída de um gravador de cassetes durante a reprodução e leitura de cassetes, ou durante o controlo das gravações que são efectuadas por intermédio dos terminais Tape 1. Prima uma vez o botão Tape 1 para seleccionar esta entrada e prima novamente este botão para regressar à selecção de entrada normal.

Tape 1 é uma função de Controlo do gravador de cassetes que não se sobrepõe à selecção da entrada actual. Por exemplo, se a função CD for a entrada activa quando a função TAPE 1 é seleccionada então o sinal CD irá continuar a ser seleccionado e enviado para os terminais TAPE 2 e TAPE 1 OUTPUT (SAÍDA TAPE 2 E TAPE 1), mas será o som proveniente do gravador de cassetes ligado à entrada Tape 1 que será escutado através dos altifalantes. Para além do LED âmbar que indica que a entrada Tape 1 se encontra seleccionada, o LED verde relativo à entrada activa também permanecerá aceso.

9. VOLUME

O comando VOLUME permite ajustar a sonoridade global dos sinais que são transmitidos para os altifalantes. Este botão é accionado por motor e poderá ser regulado a partir do aparelho de controlo remoto.

No aparelho de controlo remoto, prima o botão MUTE (supressão do som) para desligar temporariamente o som dos altifalantes e dos auscultadores. O modo Mute é indicado através do LED de entrada activa a piscar no mostrador. Prima de novo o botão MUTE para voltar a ouvir som.

EFFECTUAR UMA GRAVAÇÃO

Quando uma fonte se encontra seleccionada, o seu sinal é também enviado directamente para qualquer gravador de cassetes ligado às SAÍDAS TAPE 2 ou TAPE 1 para que possa ser gravado.

DUPLICAÇÃO DE CASSETES

Poderá efectuar a duplicação de uma cassette entre dois gravadores de cassetes ligados ao seu amplificador NAD C300. Introduza a cassette original a ser reproduzida no gravador de cassetes ligado à entrada Tape 2 e a cassette em branco para a gravação no gravador de cassetes ligado à entrada Tape 1. Através da selecção da entrada Tape 2, poderá agora fazer a gravação do sinal audio de Tape 2 para Tape 1 e simultaneamente controlar o sinal que é produzido pela cassette original.

APARELHO DE CONTROLO REMOTO. MUTE (SUPRESSÃO DO SOM)

Prima o botão MUTE para desligar temporariamente o som dos altifalantes e dos auscultadores. O modo Mute (supressão) é indicado através do LED Power/Protection (Alimentação/ Protecção) a piscar. Prima de novo o botão MUTE para voltar a ouvir som.

MASTER VOLUME

▲ ou ▼ permitem aumentar ou reduzir a regulação do Volume, respectivamente. O botão motorizado de Controle do Volume situado no painel dianteiro irá indicar o nível de som regulado.

NOTA: A exposição directa a raios solares ou uma luz ambiente muito forte poderão afectar o alcance e ângulo de funcionamento do aparelho de controlo remoto.

RESOLUÇÃO DE PROBLEMAS		
Problema	Causa	Solução
AUSÊNCIA DE SOM	<ul style="list-style-type: none"> • Cabo de alimentação CA desligado, ou a alimentação eléctrica desligada • Modo Controle Tape 1 seleccionado • Função Mute activada • Ficha dos auscultadores introduzida 	<ul style="list-style-type: none"> • Verifique se o cabo de alimentação de CA se encontra ligado e se a alimentação eléctrica está ligada • Desactive o modo de Controle Tape 1 • Desactive a função Mute • Desligue a ficha dos auscultadores
AUSÊNCIA DE SOM NUM CANAL	<ul style="list-style-type: none"> • Botão de controle do balanço não está centrado • Altifalante mal ligado ou danificado. • Cabo de entrada desligado ou danificado 	<ul style="list-style-type: none"> • Coloque o botão de controle do Balanço na posição central • Verifique as ligações e os altifalantes • Verifique os cabos e as ligações
BAIXOS FRACOS/IMAGEM ESTÉREO DIFUSA	<ul style="list-style-type: none"> • Cabos ligados fora de fase 	<ul style="list-style-type: none"> • Verifique as ligações para todos os altifalantes no sistema
APARELHO DE CONTROLO REMOTO NÃO FUNCIONA	<ul style="list-style-type: none"> • Pilhas gastas, ou colocadas incorrectamente • Janelas do receptor ou transmissor IR obstruídas. • Receptor IR exposto a raios solares ou a luz ambiente muito forte 	<ul style="list-style-type: none"> • Verifique ou substitua as pilhas • Retire a obstrução • Coloque a unidade num local afastado da exposição directa a raios solares e reduza a intensidade da luz ambiente
LED DE PROTECÇÃO/ ALIMENTAÇÃO FICA A VERMELHO DURANTE A OPERAÇÃO DO AMPLIFICADOR	<ul style="list-style-type: none"> • Amplificador sofreu um sobreaquecimento • Impedância total dos altifalantes demasiado baixa 	<ul style="list-style-type: none"> • Desligue o amplificador, certifique-se que as aberturas de ventilação situadas na parte de cima e na parte de baixo do amplificador não se encontram obstruídas. Depois do amplificador arrefecer, volte a ligá-lo • Certifique-se de que a impedância total dos altifalantes não é inferior a 4 ohms

NAD C300 Stereo Förstärkare

TÄNK PÅ FÖLJANDE VID INKOPPLING

NAD C300 bör placeras på en jämn stabil yta. Undvik att placera apparaten så att den utsätts för direkt solljus, står nära värmekällor eller utsätts för fukt.

Sörj för god ventilation runt apparaten. Placera inte apparaten på en mjuk yta som t.ex. en matta. Placera den inte på en instängd plats som en bokhylla eller i ett skåp som kan hindra luftflödet runt apparatens lufthål.

Se till att apparaten är avslagen innan några anslutningar görs.

Anslutningskontakterna är färgkodade för att underlätta inkoppling. Röd och vit är höger respektive vänster kanal.

Använd signalkablar av hög kvalitet, konsultera din handlare angående val av bra signalkablar. Försäkra dig om att kablar och kontakter inte är skadade på något sätt och att alla kablar är ordentligt intryckta i kontakterna.

För bästa prestanda skall högtalarkablar av god kvalitet användas. Vi rekommenderar att man använder kablar med en grovlek på minst 1,5mm².

Om apparaten inte skall användas under en längre tid bör nätsladden kopplas ur väggurtaget. Om det skulle komma vatten i apparaten så måste strömmen brytas omedelbart genom att nätsladden kopplas ur väggurtaget. Innan apparaten får tas i bruk måste den gås igenom av en auktoriserad verkstad. **Avlägsna inte locket på apparaten själv, det finns inga delar i apparaten som du, som kund själv kan åtgärda.**

Vid rengöring, använd en ren mjuk trasa, lätt fuktad vid behov. Använd inga starka lösningsmedel på höljet då det kan skada finishen, en mild tvällösning kan användas mot fettfläckar etc.

SNABBSTART

- 1 Anslut högtalare till högtalarkontakterna och signalkällorna till respektive ingångskontakt.
- 2 Sätt i nätsladden.
- 3 Tryck på POWER för att sätta på NAD C300.
- 4 Tryck på önskad ingångskälla.

ANSLUTNINGAR PÅ APPARATENS BAKSIDA

1. DISC INGÅNG

En extra ingång som kan användas till alla ljudkällor med signal på linjenivå av typen: CD, Mini Disc eller signal från ett separat grammofonsteg.

Anslut signalkällans höger och vänster audioutgångar till denna ingång med en RCA kabel.

2. INGÅNG FÖR CD

Här ansluter du din CDspelare eller någon annan signalkälla med linjenivåsignal kopplas in här istället. Anslut signalkällans höger och vänster audioutgångar till denna ingång med en RCA kabel.

3. INGÅNG FÖR VIDEO LJUD

Här kan du ansluta en ljudsignal från en Hi-Fi video (eller TV/Satellit/Kabeldekoder) eller någon annan linjesignal. Anslut signalkällans höger och vänster audioutgångar till denna ingång med en RCA kabel.

Observera att detta är endast en ingång.

4. AUX INGÅNG (EXTRA INGÅNG)

AUX är en extra ingång som kan användas till alla ljudkällor med signal på linjenivå, t.ex. en extra CDspelare.

Anslut signalkällans höger och vänster audioutgångar till denna ingång med en RCA kabel.

5. INGÅNG FÖR RADIODEL

Här ansluter du din radiodel. Om du inte har någon radiodel kan någon annan signalkälla med linjenivåsignal kopplas in här istället. Anslut signalkällans höger och vänster audioutgångar till denna ingång med en RCA kabel.

6. IN- OCH UTGÅNG FÖR BANDSPELARE 2

Anslutningar för analog inspelning och avspelning av ytterligare ett kassettdäck eller motsvarande enhet. Använd två par RCA kablar. Anslut en kabel från TAPE 2 OUT på C300 till däckets LINE IN kontakter, och en andra kabel till däckets LINE OUT kontakter till TAPE 2 IN kontakter.

7. IN- OCH UTGÅNG FÖR BANDSPELARE 1

Anslutningar för analog inspelning och avspelning av ett kassettdäck eller motsvarande enhet. Använd två par RCA kablar. Anslut en kabel från TAPE 1 OUT på C300 till däckets LINE IN kontakter, och en andra kabel till däckets LINE OUT kontakter till TAPE 1 IN kontakter.

8. HÖGTALAR TERMINALER

Högtalarterminaler för högtalare med en impedans på 4 ohm eller mer. Anslut höger högtalare till terminalerna märkta "R+" och "R-" och försäkra dig om att "R+" är ansluten till högtalarens pluspol och "R-" är ansluten till högtalarens minuspol. Anslut vänster högtalare till "L+" och "L-" på samma sätt.

Använd högtalarkablar med en grovlek på minst 1,5mm² och av god kvalitet. Högtalarterminalerna klarar av höga effekter och kan anslutas på flera olika sätt:

SKALADE KABLAR OCH "PIN"-KONTAKTER.

Sära på kablarna och skala av ungefär en centimeter isolering på varje kabel och tvinna ihop änden på varje kabel för sig. Skruva ur hylsan på högtalarterminalen och för in den skalade änden på kabeln eller "pin"-kontakten i det hål som finns igenom sidan på kontakten och spänn åt hylsan så hårt som förnuftet medger.

Kontrollera så att inga lösa koppartrådar hänger löst utanför kontakten och kan orsaka kortslutning. En pinkontakt är ett tunt metallstift som kläms eller löds fast i änden på kabeln. Stiftets smala ände kan sedan träs igenom högtalarterminalen på tvären genom det hål som finns där, hylsan på terminalen spänns sedan åt så att stiftet låses.

9. NÄTSLADD

Sätt i nätsladden i ett fungerande vägguttag. Se till att alla anslutningar gjorts innan du ansluter apparaten.

KONTROLLER PÅ APPARATENS FRAMSIDA.

1. AV / PÅ -KNAPP

Man sätter på apparaten med POWER knappen och efter ett par sekunder lyser POWER indikatorn grönt. Ytterligare ett tryck på POWER knappen stänger av apparaten.

2. LYSDIOD FÖR INDIKERING AV PÅSLAG OCH SKYDDSLÄGE

När apparaten slås på lyser dioden rött ett par sekunder tills skyddskretsarna slår ifrån. När dioden lyser grönt kan apparaten användas.

I de fall förstärkaren utsätts för extrema påfrestningar som t.ex. överhettning, extremt låga högtalarimpedanser eller kortslutning, kommer skyddskretsarna att aktiveras för att skydda förstärkaren från skada. Lysdioden lyser i sådana fall röd och ljudet stängs av. Skulle detta inträffa skall du stänga av förstärkaren och vänta och vänta tills den svalnat och/eller kontrollera anslutningarna. Se till att de anslutna högtalarna inte har en lägre impedans än 4 ohm. När du funnit och åtgärdat orsaken till felet kan förstärkaren tas i bruk igen.

3. HÖRLURSUTTAG.

För lyssning i hörlurar finns ett 6,3mm hörlursuttag på frontpanelen och den kan driva alla konventionella hörlurar oavsett impedans.

När hörlurarna kopplas in, kopplas högtalarna bort. För att åter lyssna via högtalarna skall hörlurarna kopplas ur. När du lyssnar i hörlurar kan du reglera volym, bas, diskant och balans som vanligt. Om dina hörlurar har en annan typ av anslutningskontakt, t.ex. en 3,5 mm "Walkman" måste du skaffa en passande adapter.

WARNING! Innan hörlurarna kopplas in eller ur bör du vrida ner volymen. Tänk på att lyssning på höga ljudnivåer kan skada din hörsel.

4. BAS & DISKANTKONTROLLER

NAD C320 är utrustad med bas och diskantkontroller för man skall kunna justera klangbalansen.

När kontrollen står rakt upp (klockan 12) påverkas signalen inte, ett klickläge visar att den står i mitten. Om basen eller diskanten skall ökas, skall reglaget vridas medsols, om du vill minska skall reglaget vridas motsols.

5. TONE DEFEAT

Knappen märkt TONE DEFEAT gör att tonkontrollerna kopplas förbi på NAD C320. Om man normalt inte använder tonkontrollerna rekommenderar vi att man kopplar förbi dem med denna knappen. I intryckt läge går signalen förbi tonkontrollerna. Om knappen är uttryckt passerar signalen tonkontrollerna och kan regleras.

6. BALANSKONTROLL

Balanskontrollen justerar den relativa nivån mellan höger och vänster kanal.

Mittläget ("klockan 12") ger lika nivå i höger och vänster kanal. Ett klickmärke visar vad som är mittläge. För att reglera balansen, vrid kontrollen åt det hållet ökad styrka önskas.

7. FJÄRRKONTROLLMOTTAGARE

Sensorn, som sitter bakom det runda fönstret, tar emot de infraröda signalerna från fjärrkontrollen. Det måste vara fri sikt mellan fjärrkontrollen och mottagaren för att den skall fungera. Om någonting skymmer mottagaren kan det hända att den inte reagerar på fjärrkontrollkommandona.

TÄNK PÅ ATT... Starkt solljus eller inbelysning riktad mot apparaten kan påverka fjärrkontrollens funktion.

8. INGÅNGSVÄLJARE

Dessa knapparna används för att välja vilken signalkälla på C300 som hörsas i högtalarna och Tape-utgångarna.

DISC Väljer den källa på linjenivå som kopplats på DISC ingången som aktiv ingång.

CD Väljer CDspelare (eller annan källa på linjenivå) som kopplats på CD ingången som aktiv ingång.

VIDEO Väljer den videoljudkälla (eller annan källa på linjenivå) som kopplats på Video ingången som aktiv ingång.

AUX Väljer den källa på linjenivå som kopplats på AUX ingången som aktiv ingång.

TUNER Väljer radiodelen (eller annan källa på linjenivå) som kopplats på Tuner ingången som aktiv ingång.

TAPE 2 Väljer TAPE 2 som aktiv ingång.

TAPE 1 Monitor Väljer utgången på en ansluten bandspelare när man spelar upp band eller monitorlyssnar på en inspelning som görs via TAPE 1 ingången. Tryck på Tape 1 knappen en gång för att välja den och en gång till för koppla ur. Tape 1 är en monitoringång som inte påverkar vilken källa som valts.

Till exempel om man valt CD som aktiv ingång när man trycker in Tape 1, kommer CD fortfarande att vara aktiv och skickas till både Tape 1 och Tape 2 utgångarna. Ljudet ut i högtalarna är det som kommer från TAPE 2 ingångarna.

9. VOLUME

Volymkontrollen justerar styrkan på den signal som matas till högtalarna. Den är också motordriven och kan styras från fjärrkontrollen. Den påverkar inte inspelningar som görs via TAPE utgångarna.

På fjärrkontrollen kan man trycka på knappen märkt MUTE för att temporärt stänga av ljudet i högtalarna eller hörlurarna. Detta läget indikeras av att lysdioden blinkar. Tryck på MUTE igen för att återställa ljudet. MUTE funktionen påverkar ej inspelningar som görs via Tape utgångarna.

FÖR ATT GÖRA EN INSPELNING

När någon källa valts sänds dess signal även till de bandspelare som anslutits till TAPE 1 och 2 utgångarna för inspelning.

BANDKOPIERING

Man kan kopiera band mellan två bandspelare anslutna till NAD C300. Sätt i kassetten med källan i bandspelaren ansluten till TAPE 2 och ett tomt band i bandspelaren ansluten till TAPE 1. Genom att välja TAPE 2 ingången kan man nu kopiera TAPE 2 till TAPE 1 och lyssna på signalen från originalbandet.

FJÄRRKONTROLLEN

MUTE

Tryck på MUTE knappen om du vill stänga av ljudet till högtalarna och hörlurarna temporärt. MUTE läget indikeras av att lysdioden blinkar. Tryck på MUTE igen för att återställa ljudet. MUTE funktionen påverkar ej inspelningar som görs via Tape utgångarna men signalen på förförstärkarutgångarna Pre Out påverkas.

MASTER VOLUME

▲ eller ▼ höjer respektive sänker den relativa ljudstyrkan. Den motoriserade volymkontrollen på apparatens framsida visar den inställda volymen.

TÄNK PÅ ATT... Starkt solljus eller innebelysning riktad mot apparaten kan påverka fjärrkontrollens funktion.

FELSÖKNING		
Problem	Orsak	Lösning
INGET LJUD	<ul style="list-style-type: none">• Nätsladden ej inkopplad eller apparaten ej påslagen• Tape 1 Monitor inkopplad• Mute påslagen• Hörlurar inkopplade	<ul style="list-style-type: none">• Kontrollera nätsladden och att apparaten är påslagen• Koppla ur Tape 1 Monitor• Koppla bort Mute• Koppla ur hörlurarna
INGET LJUD I ENA KANALEN	<ul style="list-style-type: none">• Balansen står inte i mittläget• Högtalarna är inte rätt anslutna eller skadade• Signalkablarna urkopplade eller skadade	<ul style="list-style-type: none">• Centrera balansen• Kontrollera anslutningarna och högtalarna• Kontrollera signalkablarna och anslutningarna
SVAG BAS/DIFFUS STEREOBILD	<ul style="list-style-type: none">• Högtalarna anslutna ur fas	<ul style="list-style-type: none">• Kontrollera anslutningarna på högtalarna
FJÄRRKONTROLLEN FUNGERAR EJ	<ul style="list-style-type: none">• Batterierna slut, eller felaktigt isatta• IR sändaren eller mottagaren skynda• IR mottagaren utsatt för direkt solljus eller stark	<ul style="list-style-type: none">• Kontrollera eller byt batterierna• Flytta hindret• Flytta apparaten så att den inte står i solen, ändra belysningen
LYSDIODEN FORTSÄTTER ATT LYSA RÖTT EFTER PÅSLAG	<ul style="list-style-type: none">• Högtalarkablarna kortslutna	<ul style="list-style-type: none">• Stäng av förstärkaren och kontrollera kablarna och anslutningarna. Sätt på förstärkaren igen
LYSDIODEN BÖRJAR ATT LYSA RÖTT UNDER DRIFT	<ul style="list-style-type: none">• Förstärkaren är överhettad• Den totala impedansen är för låg	<ul style="list-style-type: none">• Stäng av förstärkaren. Se till att ventilationshålen på ovan och undersidan inte blockeras. När förstärkaren har svalnat kan den slås på igen• Se till att impedansen inte understiger 4 ohm



www.NADelectronics.com

©1999 NAD ELECTRONICS

All rights reserved. No part of this publication may be reproduced, stored or transmitted in any form without the written permission of NAD Electronics

C300 Manual 08/99 Printed in the Peoples Republic of China